

Dell™ Latitude™ E4300

Οδηγός εγκατάστασης και γρήγορης αναφοράς

Ο οδηγός αυτός παρέχει μια επισκόπηση χαρακτηριστικών, καθώς και πληροφορίες σχετικά με τις προδιαγραφές, τη γρήγορη ρύθμιση, το λογισμικό και την αντιμετώπιση προβλημάτων για τον υπολογιστή σας. Περισσότερες πληροφορίες για το λειτουργικό σύστημα, τις συσκευές και τις τεχνολογίες του υπολογιστή σας περιλαμβάνει ο Οδηγός τεχνολογίας *Dell* που θα βρείτε στον ιστοχώρο support.dell.com.

Σημειώσεις, ειδοποιήσεις και προσοχές



ΣΗΜΕΙΩΣΗ: Η ΣΗΜΕΙΩΣΗ υποδεικνύει σημαντικές πληροφορίες που σας βοηθούν να χρησιμοποιείτε καλύτερα τον υπολογιστή σας.



ΕΙΔΟΠΟΙΗΣΗ: Η ΕΙΔΟΠΟΙΗΣΗ υποδηλώνει είτε δυνητική βλάβη υλικού είτε απώλεια δεδομένων και υποδεικνύει τον τρόπο με τον οποίο μπορείτε να αποφύγετε το πρόβλημα.



ΠΡΟΣΟΧΗ: Η ΠΡΟΣΟΧΗ επισημαίνει ενδεχόμενο κίνδυνο βλάβης στον εξοπλισμό, τραυματισμού ή θανάτου.

Για τους υπολογιστές Dell™ της σειράς n, οι αναφορές του παρόντος για τα λειτουργικά συστήματα Microsoft® Windows® δεν ισχύουν.

Γνωστοποίηση της Macrovision για το προϊόν

Το παρόν προϊόν περιλαμβάνει τεχνολογία προστασίας από αντιγραφή, που προστατεύεται με διπλώματα ευρεσιτεχνίας στις Η.Π.Α. και άλλα δικαιώματα πνευματικής ιδιοκτησίας της Macrovision Corporation και άλλων κατόχων δικαιωμάτων. Η χρήση αυτής της τεχνολογίας προστασίας πνευματικών δικαιωμάτων πρέπει να είναι εξουσιοδοτημένη από τη Macrovision Corporation και προορίζεται για χρήσεις οικιακής και άλλης περιορισμένης προβολής εκτός αν υπάρχει διαφορετική εξουσιοδότηση από τη Macrovision. Απαγορεύεται η ανάστροφη μηχανίκευση ή η αποσυναρμολόγηση.

Οι πληροφορίες αυτού του εγγράφου μπορεί να αλλάξουν χωρίς προειδοποίηση.
© 2008 Dell Inc. Με επιφύλαξη παντός δικαιώματος.

Απαγορεύεται αυστηρά η αναπαραγωγή με οποιονδήποτε τρόπο χωρίς τη γραπτή άδεια της Dell Inc.

Εμπορικά σήματα που χρησιμοποιούνται στο παρόν κείμενο: η ονομασία *Dell*, το λογότυπο *DELL*, οι ονομασίες *Latitude*, *Latitude ON*, *Wi-Fi Catcher*, *DellConnect* και *ExpressCharge* είναι εμπορικά σήματα της Dell Inc. Η ονομασία *Bluetooth* είναι εμπορικό σήμα ιδιοκτησίας της Bluetooth SIG, Inc., και χρησιμοποιείται από τη Dell κατόπιν άδειας. Το *Core* είναι εμπορικό σήμα και τα *Intel* και *iAMT* σήματα κατατεθέντα της Intel Corporation στις Η.Π.Α. και άλλες χώρες. Η ονομασία *Blu-ray Disc* είναι εμπορικό σήμα της Blu-ray Disc Association. Οι ονομασίες *Microsoft*, *Windows*, *Windows Vista*, και και το λογότυπο του κουμπιού Έναρξης των *Windows Vista* είναι είτε εμπορικά σήματα είτε σήματα κατατεθέντα της Microsoft Corporation στις Ηνωμένες Πολιτείες ή/και σε άλλες χώρες.

Άλλα εμπορικά σήματα και εμπορικές ονομασίες μπορεί να χρησιμοποιούνται στο παρόν έγγραφο αναφερόμενα είτε στους κατόχους των σημάτων και των ονομάτων είτε στα προϊόντα τους. Η Dell Inc. αποποιείται κάθε αξίωση ιδιοκτησίας επί των εμπορικών σημάτων και ονομάτων τρίτων.

Πρότυπο PP13S

Οκτώβριος 2008

P/N J834D

Αναθ. A01

Περιεχόμενα

1	Πληροφορίες για τον υπολογιστή σας . . .	7
	Μπροστινή όψη.	7
	Πίσω όψη.	9
	Αφαίρεση μπαταρίας	10
	Ασύρματος διακόπτης και εντοπιστής δικτύου Dell™ Wi-Fi Catcher™	11
2	Ρύθμιση του υπολογιστή σας	13
	Γρήγορη ρύθμιση.	13
	Σύνδεση στο Ίντερνετ	16
	Εγκατάσταση της σύνδεσής σας στο Ίντερνετ	16
	Μεταφορά πληροφοριών σε νέο υπολογιστή . . .	18
	Λειτουργικό σύστημα Microsoft® Windows Vista®	18
	Microsoft Windows® XP	19
3	Προδιαγραφές	23

4 Αντιμετώπιση προβλημάτων 31

Εργαλεία 31

Λυχνίες ένδειξης τροφοδοσίας 31

Ηχητικά σήματα 32

Μηνύματα σφαλμάτων 34

Μηνύματα συστήματος 41

Αντιμετώπιση προβλημάτων
λογισμικού και υλικού 43

Διαγνωστικό πρόγραμμα της Dell 44

Συμβουλές για την αντιμετώπιση προβλημάτων 46

Προβλήματα τροφοδοσίας 47

Προβλήματα μνήμης 48

Προβλήματα κλειδώματος και λογισμικού 49

Υπηρεσία τεχνικής ενημέρωσης της Dell 51

Βοηθητική εφαρμογή Dell Support 52

5 Επανεγκατάσταση λογισμικού 55

Προγράμματα οδήγησης 55

Αναγνώριση προγραμμάτων οδήγησης 55

Επανεγκατάσταση προγραμμάτων
οδήγησης και βοηθητικών εφαρμογών 56

Επαναφορά του λειτουργικού σας συστήματος 59

Χρήση της Επαναφορά Συστήματος
για τα Microsoft® Windows® 60

Χρήση της λειτουργίας
Dell™ Factory Image Restore (Επαναφορά
εργοστασιακού ειδώλου Dell™). 62

Χρήση των μέσων με το όνομα
Operating System (Λειτουργικό σύστημα) 64

6	Εύρεση Πληροφοριών	67
7	Βοήθεια.	71
	Λήψη βοήθειας	71
	Τεχνική υποστήριξη και εξυπηρέτηση πελατών	72
	DellConnect™.	72
	Υπηρεσίες online	73
	Υπηρεσία AutoTech	74
	Αυτοματοποιημένη υπηρεσία ενημέρωσης για την κατάσταση της παραγγελίας σας.	74
	Προβλήματα με την παραγγελία σας.	74
	Πληροφορίες για προϊόντα.	74
	Επιστροφή προϊόντων για επισκευή ή πίστωση βάσει της εγγύησης.	75
	Προτού τηλεφωνήσετε	76
	Επικοινωνία με την Dell.	78
	Πίνακας περιεχομένων	79

Πληροφορίες για τον υπολογιστή σας

Μπροστινή όψη

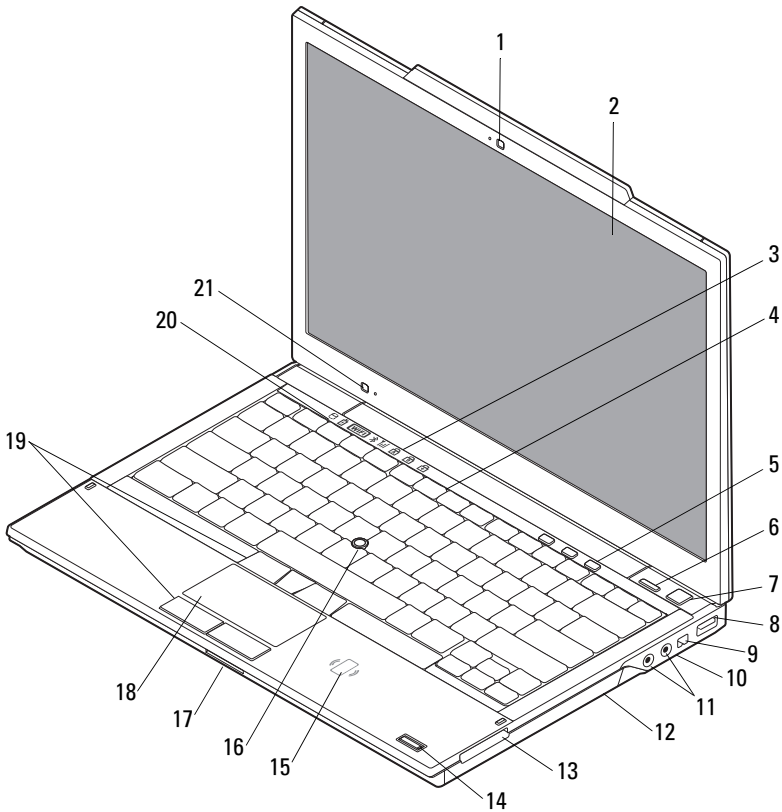

- | | | | |
|----|--|----|---|
| 1 | κάμερα (προαιρετική) | 2 | οθόνη |
| 3 | λυχνίες κατάστασης
πληκτρολογίου | 4 | πληκτρολόγιο |
| 5 | κουμπιά ελέγχου έντασης ήχου | 6 | κουμπί Dell™ Latitude ON™
(προαιρετικό) |
| 7 | κουμπί τροφοδοσίας | 8 | σύνδεσμος USB |
| 9 | θύρα IEEE 1394 | 10 | διακόπτης ασύρματης
σύνδεσης και κουμπί
εντοπισμού δικτύου Dell Wi-Fi
Catcher™ |
| 11 | σύνδεσμοι ήχου (έξοδος) και
μικροφώνου (είσοδος) | 12 | μονάδα οπτικού δίσκου |
| 13 | υποδοχή ExpressCard | 14 | μονάδα ανάγνωσης
δακτυλικών αποτυπωμάτων
(προαιρετική) |
| 15 | μονάδα ανάγνωσης έξυπνων
καρτών χωρίς επαφές
(προαιρετική) | 16 | δείκτης-στιλό |
| 17 | υποδοχή κάρτας
SecureDigital (SD) | 18 | επιφάνεια αφής |
| 19 | κουμπιά δείκτη-στιλό/
επιφάνειας αφής | 20 | λυχνίες κατάστασης συσκευών |
| 21 | αισθητήρας φωτισμού
περιβάλλοντος και μικρόφωνο | | |

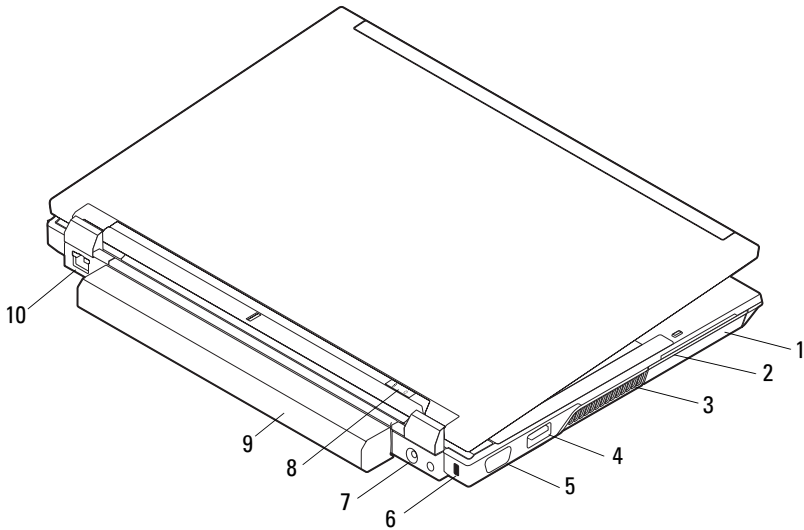

Πίσω όψη



- | | | | |
|---|-----------------------------|----|-------------------------------------|
| 1 | μονάδα σκληρού δίσκου | 2 | υποδοχή έξυπνης κάρτας |
| 3 | θυρίδες εξαερισμού | 4 | σύνδεσμος eSATA/USB |
| 5 | σύνδεσμος βίντεο | 6 | υποδοχή καλωδίου ασφαλείας |
| 7 | σύνδεσμος μετασχηματιστή AC | 8 | λυχνία τροφοδοσίας/λυχνία μπαταρίας |
| 9 | μπαταρία | 10 | σύνδεσμος δικτύου (RJ-45) |

! **ΠΡΟΣΟΧΗ:** Μη φράσσετε τους αεραγωγούς ψύξης και μη σπρώχνετε αντικείμενα ή επιτρέψτε τη συσσώρευση σκόνης μέσα στους αεραγωγούς αυτούς. Μη φυλάσσετε τον υπολογιστή σας σε περιβάλλον με χαμηλή ροή αέρα, όπως κλειστό χαρτοφύλακα, ενώ βρίσκεται σε λειτουργία. Ο περιορισμός της ροής του αέρα μπορεί να προκαλέσει βλάβη στον υπολογιστή ή πυρκαγιά. Όταν ο υπολογιστής θερμαίνεται, ενεργοποιεί τον ανεμιστήρα. Ο θόρυβος του ανεμιστήρα είναι φυσιολογικός και δεν υποδεικνύει πρόβλημα του ανεμιστήρα ή του υπολογιστή.

Αφαίρεση μπαταρίας

-  **ΠΡΟΣΟΧΗ:** Προτού ξεκινήσετε κάποια από τις διαδικασίες που αναφέρονται στην παρούσα ενότητα, μελετήστε τις οδηγίες για την ασφάλεια που αποστέλλονται μαζί με τον υπολογιστή σας. Αν χρειάζεστε πρόσθετες πληροφορίες για τις καλύτερες πρακτικές ασφαλείας, ανατρέξτε στη σελίδα σχετικά με τη συμμόρφωση με τους κανονισμούς, στη διεύθυνση www.dell.com/regulatory_compliance.
-  **ΠΡΟΣΟΧΗ:** Πριν από την αφαίρεση ή την αντικατάσταση της μπαταρίας, απενεργοποιήστε τον υπολογιστή. Στη συνέχεια αποσυνδέστε το μετασχηματιστή AC από την ηλεκτρική πρίζα και τον υπολογιστή, αποσυνδέστε το μόντεμ από τον πρίζα τοίχου και τον υπολογιστή, και αποσυνδέστε τυχόν εξωτερικά καλώδια από τον υπολογιστή.
-  **ΠΡΟΣΟΧΗ:** Η χρήση ασύμβατης μπαταρίας μπορεί να δημιουργήσει κίνδυνο πυρκαγιάς ή έκρηξης. Αντικαταστήστε την μπαταρία μόνο με μια συμβατή μπαταρία από την Dell. Η μπαταρία είναι σχεδιασμένη για να λειτουργεί μαζί με τον υπολογιστή Dell™. Μην χρησιμοποιείτε στον υπολογιστή σας μπαταρία από άλλους υπολογιστές.

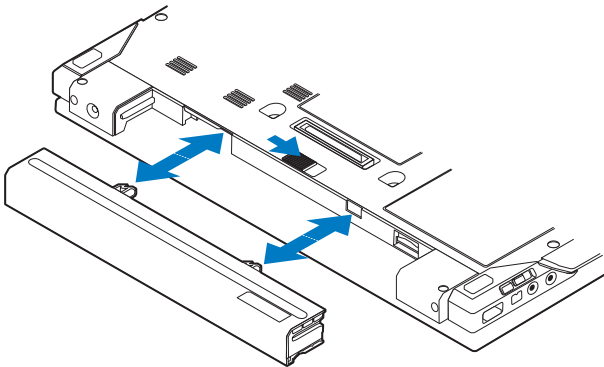

Ασύρματος διακόπτης και εντοπιστής δικτύου Dell™ Wi-Fi Catcher™



εικονίδιο ασύρματου διακόπτη



εικονίδιο εντοπιστή δικτύου Dell Wi-Fi Catcher

Χρησιμοποιήστε τον ασύρματο διακόπτη για την ενεργοποίηση ή την απενεργοποίηση των συσκευών του ασύρματου δικτύου και τον εντοπιστή δικτύου Wi-Fi Catcher για τον εντοπισμό δικτύων. Για πληροφορίες σχετικά με τη σύνδεση στο Ίντερνετ, ανατρέξτε στην ενότητα «Σύνδεση στο Ίντερνετ» στη σελίδα 16.

Ρύθμιση του υπολογιστή σας

Γρήγορη ρύθμιση

! **ΠΡΟΣΟΧΗ:** Προτού ξεκινήσετε κάποια από τις διαδικασίες που αναφέρονται στην παρούσα ενότητα, μελετήστε τις οδηγίες για την ασφάλεια που αποστέλλονται μαζί με τον υπολογιστή σας. Αν χρειάζεστε πρόσθετες πληροφορίες για τις καλύτερες πρακτικές ασφαλείας, ανατρέξτε στη σελίδα σχετικά με τη συμμόρφωση με τους κανονισμούς, στη διεύθυνση www.dell.com/regulatory_compliance.

! **ΠΡΟΣΟΧΗ:** Ο μετασχηματιστής AC λειτουργεί σε όλη την υφήλιο όταν τον συνδέσετε σε ηλεκτρική πρίζα. Ωστόσο, οι σύνδεσμοι τροφοδοσίας και τα πολύπριζα διαφέρουν ανάλογα με τη χώρα. Με τη χρήση μη συμβατού καλωδίου ή τη μη ενδεδειγμένη σύνδεση του καλωδίου στο πολύπριζο ή την πρίζα μπορεί να προκληθεί πυρκαγιά ή ζημιά στον εξοπλισμό.

➔ **ΕΙΔΟΠΟΙΗΣΗ:** Όταν αποσυνδέετε το καλώδιο του μετασχηματιστή AC από τον υπολογιστή, πιάστε το βύσμα κι όχι το ίδιο το καλώδιο και τραβήξτε τον σταθερά αλλά απαλά για να μην πάθει ζημιά το καλώδιο. Όταν πιάσετε το καλώδιο του μετασχηματιστή AC, βεβαιωθείτε ότι ακολουθείτε τη γωνία του βύσματος στο μετασχηματιστή AC για να μην πάθει ζημιά το καλώδιο.

✍ **ΣΗΜΕΙΩΣΗ:** Ορισμένες συσκευές μπορεί να μην συμπεριλαμβάνονται αν δεν τις παραγγείλατε.

- 1 Συνδέστε το μετασχηματιστή AC στην αντίστοιχη υποδοχή στον υπολογιστή και σε μια ηλεκτρική πρίζα.

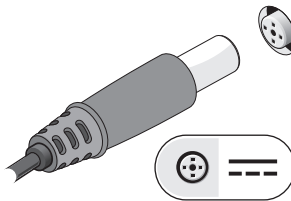

- 2 Συνδέστε το καλώδιο δικτύου.

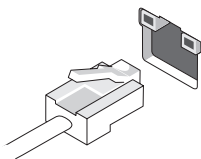

- 3 Συνδέστε τις συσκευές USB, π.χ. ποντίκι ή πληκτρολόγιο.

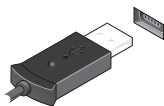

- 4 Συνδέστε τις συσκευές IEEE 1394, π.χ. συσκευή αναπαραγωγής μέσων.

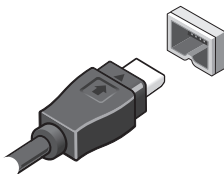

- 5 Ανοίξτε την οθόνη του υπολογιστή και πιάστε το κουμπί τροφοδοσίας για να τον θέσετε σε λειτουργία.

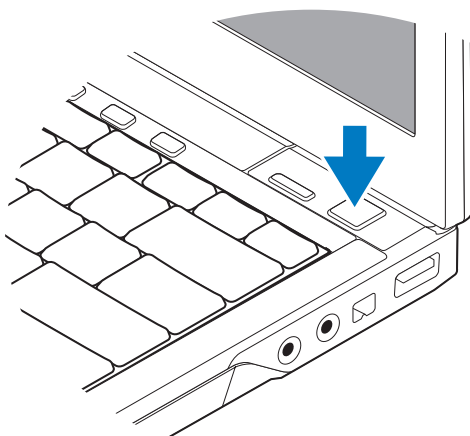

ΣΗΜΕΙΩΣΗ: Συνιστούμε να ανοίξετε και να κλείσετε τον υπολογιστή σας τουλάχιστον μία φορά προτού εγκαταστήσετε κάρτες ή συνδέσετε τον υπολογιστή με συσκευή σύνδεσης ή άλλη εξωτερική συσκευή, π.χ. εκτυπωτή.

- 6 Συνδεθείτε στο Ίντερνετ. Για περισσότερες πληροφορίες ανατρέξτε στην ενότητα «Σύνδεση στο Ίντερνετ» στη σελίδα 16.

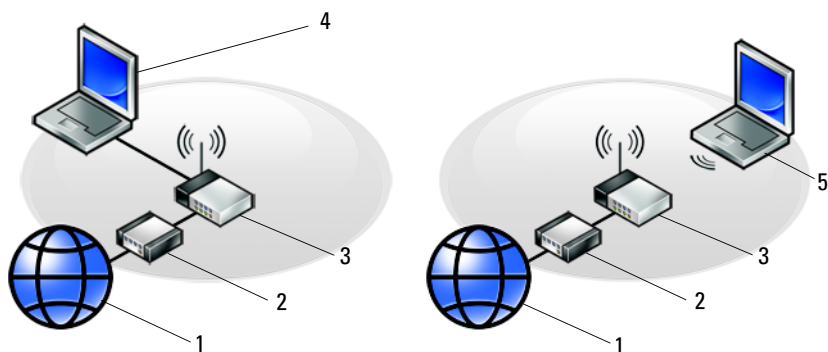

- | | |
|--|---|
| 1 υπηρεσία Ίντερνετ | 2 καλώδιο ή μόντεμ DSL |
| 3 ασύρματος δρομολογητής | 4 φορητός υπολογιστής με
ενσύρματη σύνδεση |
| 5 φορητός υπολογιστής με
ασύρματη σύνδεση | |

Σύνδεση στο Ίντερνετ



ΣΗΜΕΙΩΣΗ: Οι πάροχοι υπηρεσιών Ίντερνετ (ISP) και οι προσφορές τους ποικίλλουν ανάλογα με τη χώρα.

Για να συνδεθείτε στο Ίντερνετ, χρειάζεστε σύνδεση μόντεμ ή δικτύου και πάροχο υπηρεσιών Ίντερνετ (ISP). *Αν χρησιμοποιείτε σύνδεση dial-up*, προτού εγκαταστήσετε τη σύνδεσή σας με το Ίντερνετ, συνδέστε μια τηλεφωνική γραμμή στη θύρα του μόντεμ στον υπολογιστή σας και στην πρίζα τηλεφώνου στον τοίχο. *Αν χρησιμοποιείτε σύνδεση DSL ή σύνδεση καλωδιακού/δορυφορικού μόντεμ*, επικοινωνήστε με τον ISP ή την υπηρεσία του κινητού σας τηλεφώνου για οδηγίες σχετικά με τη ρύθμιση.

Εγκατάσταση της σύνδεσής σας στο Ίντερνετ

Εγκατάσταση σύνδεσης στο Ίντερνετ με συντόμευση που παρέχει ο ISP σας για την επιφάνεια εργασίας:

- 1 Αποθηκεύστε και κλείστε όλα τα ανοιχτά αρχεία και τερματίστε όλα τα ανοιχτά προγράμματα.
- 2 Κάντε διπλό κλικ στο εικονίδιο του ISP στην επιφάνεια εργασίας των Microsoft® Windows®.
- 3 Ακολουθήστε τις οδηγίες στην οθόνη για να ολοκληρώσετε την εγκατάσταση.

Αν δεν έχετε εικονίδιο του ISP στην επιφάνεια εργασίας σας ή θέλετε να εγκαταστήσετε μια σύνδεση Ίντερνετ με διαφορετικό ISP, ακολουθήστε τα βήματα που περιλαμβάνονται στην αντίστοιχη ενότητα παρακάτω.





ΣΗΜΕΙΩΣΗ: Αν δεν μπορείτε να συνδεθείτε στο Internet, ανατρέξτε στις οδηγίες που παρέχει ο *Οδηγός τεχνολογίας Dell*. Αν στο παρελθόν είχατε συνδεθεί με επιτυχία, ο ISP μπορεί να είναι εκτός λειτουργίας. Επικοινωνήστε με τον ISP σας για να ελέγξετε την κατάσταση της υπηρεσίας ή δοκιμάστε να συνδεθείτε αργότερα.



ΣΗΜΕΙΩΣΗ: Φροντίστε να έχετε έτοιμα τα στοιχεία σας για τον ISP. Αν δεν έχετε ISP, συμβουλευτείτε τον οδηγό **Connect to the Internet** (Σύνδεση στο Internet).

Λειτουργικό σύστημα Microsoft® Windows Vista®

- 1 Αποθηκεύστε και κλείστε όλα τα ανοιχτά αρχεία και τερματίστε όλα τα ανοιχτά προγράμματα.
 - 2 Κάντε κλικ στις επιλογές Windows Vista Start (Εναρξη των Windows Vista)  → **Control Panel** (Πίνακας ελέγχου).
 - 3 Στην επιλογή **Network and Internet** (Δίκτυο και Internet) κάντε κλικ στο **Connect to the Internet** (Σύνδεση στο Internet).
 - 4 Στο παράθυρο **Connect to the Internet** (Σύνδεση στο Internet), κάντε κλικ είτε στην επιλογή **Broadband (PPPoE)** (Ευρυζωνική (PPPoE)) είτε **Dial-up** (Μέσω τηλεφώνου), ανάλογα με το πώς θέλετε να συνδεθείτε:
 - Επιλέξτε **Broadband** (Ευρυζωνική) αν πρόκειται να χρησιμοποιήσετε DSL, δορυφορικό μόντεμ, μόντεμ καλωδιακής τηλεόρασης ή ασύρματη σύνδεση τεχνολογίας Bluetooth®.
 - Επιλέξτε **Dial-up** (Μέσω τηλεφώνου), αν θα χρησιμοποιήσετε μόντεμ dial-up ή ISDN.
-  **ΣΗΜΕΙΩΣΗ:** Αν δεν γνωρίζετε ποιο είδος σύνδεσης να επιλέξετε, κάντε κλικ στην επιλογή **Help me choose** (Βοήθεια για επιλογή) ή επικοινωνήστε με τον ISP σας.
- 5 Ακολουθήστε τις οδηγίες στην οθόνη και χρησιμοποιήστε τις πληροφορίες που σας δίνει ο ISP σας για την εγκατάσταση ώστε να την ολοκληρώσετε.

Microsoft Windows® XP

- 1 Αποθηκεύστε και κλείστε όλα τα ανοιχτά αρχεία και τερματίστε όλα τα ανοιχτά προγράμματα.
- 2 Κάντε κλικ στις επιλογές **Start** (Εναρξη) → **Internet Explorer** → **Connect to the Internet** (Σύνδεση στο Internet).
- 3 Στο επόμενο παράθυρο, κάντε κλικ στην κατάλληλη επιλογή:
 - Αν δεν έχετε ISP, κάντε κλικ στο **Choose from a list of Internet service providers (ISPs)** (Επιλογή από μια λίστα υπηρεσιών παροχής Internet (ISP)).
 - Αν ήδη πήρατε πληροφορίες για τη ρύθμιση από τον ISP σας, αλλά δεν παραλάβατε CD εγκατάστασης, κάντε κλικ στην επιλογή **Set up my connection manually** (Μη αυτόματη εγκατάσταση της σύνδεσης).
 - Αν έχετε CD εγκατάστασης, κάντε κλικ στην επιλογή **Use the CD I got from an ISP** (Χρήση του CD που παρέχει η υπηρεσία παροχής Internet).

- 4 Κάντε κλικ στην επιλογή **Next** (Επόμενο).

Αν επιλέξατε **Set up my connection manually** (Μη αυτόματη εγκατάσταση της σύνδεσης) στο βήμα 3, προχωρήστε στο βήμα 5. Αλλιώς, ακολουθήστε τις οδηγίες στην οθόνη για να ολοκληρώσετε την εγκατάσταση.



ΣΗΜΕΙΩΣΗ: Αν δεν ξέρετε ποιον τύπο σύνδεσης πρέπει να επιλέξετε, επικοινωνήστε με τον ISP σας.

- 5 Κάντε κλικ στην κατάλληλη επιλογή στην ερώτηση **How do you want to connect to the Internet?** (Πώς θέλετε να συνδεθείτε στο Internet;) και μετά κλικ στην επιλογή **Next** (Επόμενο).
- 6 Χρησιμοποιήστε τις πληροφορίες που σας έδωσε ο ISP σας για να ολοκληρωθεί η εγκατάσταση.

Μεταφορά πληροφοριών σε νέο υπολογιστή

Λειτουργικό σύστημα Microsoft® Windows Vista®

- 1 Κάντε κλικ στο κουμπί Windows Vista Start (Εναρξη των Windows Vista)  και μετά κλικ στις επιλογές **Transfer files and settings** (Μεταφορά αρχείων και ρυθμίσεων) → **Start Windows Easy Transfer** (Εύκολη μεταφορά μέσω των Windows).
- 2 Στο πλαίσιο διαλόγου **User Account Control** (Έλεγχος λογαριασμού χρήστη) κάντε κλικ στην επιλογή **Continue** (Συνέχεια).
- 3 Κάντε κλικ στην επιλογή **Start a new transfer** (Εναρξη νέας μεταφοράς) ή **Continue a transfer in progress** (Συνέχιση της μεταφοράς σε εξέλιξη).
- 4 Ακολουθήστε τις οδηγίες στην οθόνη του οδηγού Windows Easy Transfer (Εύκολη μεταφορά μέσω των Windows).

Microsoft Windows® XP

Τα Microsoft Windows XP παρέχουν το Files and Settings Transfer Wizard (Οδηγός μεταφοράς αρχείων και ρυθμίσεων) για τη μετακίνηση δεδομένων από υπολογιστή προέλευσης σε κάποιον νέο.

Μπορείτε να μεταφέρετε τα δεδομένα στον νέο υπολογιστή μέσω δικτύου ή σειριακής σύνδεσης ή με αποθήκευση σε αφαιρούμενα μέσα, όπως εγγραμμά CD.



ΣΗΜΕΙΩΣΗ: Μπορείτε να μεταφέρετε πληροφορίες από έναν παλιό σε έναν νέο υπολογιστή συνδέοντας απευθείας ένα σειριακό καλώδιο στις θύρες εισόδου/εξόδου (I/O) των δύο υπολογιστών.

Για οδηγίες σχετικά με την εγκατάσταση απευθείας καλωδιακής σύνδεσης μεταξύ των δύο υπολογιστών, ανατρέξτε στο άρθρο #305621 στη γνωσιακή βάση της Microsoft, με τίτλο *How to Set Up a Direct Cable Connection Between Two Computers in Windows XP* (Εγκατάσταση απευθείας καλωδιακής σύνδεσης μεταξύ δύο υπολογιστών με Windows XP). Οι πληροφορίες αυτές μπορεί να μην είναι διαθέσιμες σε ορισμένες χώρες.

Για τη μεταφορά πληροφοριών σε κάποιον νέο υπολογιστή, μπορείτε να εκτελέσετε το Files and Settings Transfer Wizard (Οδηγός μεταφοράς αρχείων και ρυθμίσεων).

Εκτέλεση του Files and Settings Transfer Wizard (Οδηγού μεταφοράς αρχείων και ρυθμίσεων) με τα μέσα Operating System (Λειτουργικό σύστημα)



ΣΗΜΕΙΩΣΗ: Η διαδικασία αυτή απαιτεί τη χρήση των μέσων με το όνομα *Operating System* (Λειτουργικό σύστημα). Αυτά τα μέσα είναι προαιρετικά και μπορεί να μην περιλαμβάνονται στη συσκευασία ορισμένων υπολογιστών.

Αν θέλετε να προετοιμάσετε έναν νέο υπολογιστή για τη μεταφορά αρχείων:

- 1 Ανοίξτε το Files and Settings Transfer Wizard (Οδηγός μεταφοράς αρχείων και ρυθμίσεων) και κάντε κλικ στις επιλογές **Start** (Έναρξη) → **All Programs** (Όλα τα προγράμματα) → **Accessories** (Βοηθήματα) → **System Tools** (Εργαλεία συστήματος) → **Files and Settings Transfer Wizard** (Οδηγός μεταφοράς αρχείων και ρυθμίσεων).
- 2 Όταν εμφανιστεί η αρχική οθόνη του **Files and Settings Transfer Wizard** (Οδηγός μεταφοράς αρχείων και ρυθμίσεων), κάντε κλικ στην επιλογή **Next** (Επόμενο).
- 3 Στην οθόνη **Which computer is this?** (Ποιος υπολογιστής είναι αυτός;) κάντε κλικ στις επιλογές **New Computer** (Νέος υπολογιστής) → **Next** (Επόμενο).

- 4 Στην οθόνη **Do you have a Windows XP CD?** (Έχετε CD των Windows XP;) κάντε κλικ στις επιλογές **I will use the wizard from the Windows XP CD** (Θα χρησιμοποιήσω τον οδηγό από το CD των Windows XP)→ **Next** (Επόμενο).
- 5 Όταν εμφανιστεί η οθόνη **Now go to your old computer** (Πηγαίνετε τώρα στον παλιό υπολογιστή σας), πηγαίνετε στον παλιό σας υπολογιστή ή υπολογιστή προέλευσης. *Μην* κάνετε κλικ στην επιλογή **Next** (Επόμενο) ακόμα.

Αν θέλετε να αντιγράψετε δεδομένα από τον παλιό υπολογιστή:

- 1 Στον παλιό υπολογιστή τοποθετήστε στη μονάδα δίσκου τα μέσα με τίτλο *Windows XP Operating System* (Λειτουργικό σύστημα).
- 2 Στην οθόνη **Welcome to Microsoft Windows XP** (Καλώς ορίσατε στα Microsoft Windows XP) κάντε κλικ στην επιλογή **Perform additional tasks** (Εκτέλεση πρόσθετων εργασιών).
- 3 Στην ερώτηση **What do you want to do?** (Τι θέλετε να κάνετε;) κάντε κλικ στις επιλογές **Transfer files and settings** (Μεταφορά αρχείων και ρυθμίσεων)→ **Next** (Επόμενο).
- 4 Στην οθόνη **Which computer is this?** (Ποιος υπολογιστής είναι αυτός;) κάντε κλικ στις επιλογές **Old Computer** (Παλιός υπολογιστής)→ **Next** (Επόμενο).
- 5 Στην οθόνη **Select a transfer method** (Επιλέξτε μια μέθοδο μεταφοράς) κάντε κλικ στη μέθοδο μεταφοράς που προτιμάτε.
- 6 Στην οθόνη **What do you want to transfer?** (Τι θέλετε να μεταφέρετε;) επιλέξτε τα στοιχεία που θέλετε να μεταφέρετε και κάντε κλικ στην επιλογή **Next** (Επόμενο).

Αφού γίνει η αντιγραφή των πληροφοριών, εμφανίζεται η οθόνη **Completing the Collection Phase** (Ολοκλήρωση της φάσης συλλογής).

- 7 Κάντε κλικ στην επιλογή **Finish** (Τέλος).

Αν θέλετε να μεταφέρετε δεδομένα στον νέο υπολογιστή:

- 1 Στην οθόνη **Now go to your old computer** (Πηγαίνετε τώρα στον παλιό υπολογιστή σας) κάντε κλικ στην επιλογή **Next** (Επόμενο).
- 2 Στην οθόνη **Where are the files and settings?** (Πού είναι τα αρχεία και οι ρυθμίσεις;) επιλέξτε τη μέθοδο που διαλέξατε για τη μεταφορά των ρυθμίσεων και των αρχείων σας και κάντε κλικ στην επιλογή **Next** (Επόμενο).

Ο οδηγός μεταφέρει τα αρχεία και τις ρυθμίσεις που συνέλεξε στον νέο υπολογιστή σας.

- 3 Στην οθόνη **Finished** (Ολοκληρώθηκε) κάντε κλικ στην επιλογή **Finished** (Ολοκληρώθηκε) και επανεκκινήστε τον νέο υπολογιστή.

Εκτέλεση του Files and Settings Transfer Wizard (Οδηγού μεταφοράς αρχείων και ρυθμίσεων) χωρίς τα μέσα Operating System (Λειτουργικό σύστημα)

Για να εκτελεστεί το Files and Settings Transfer Wizard (Οδηγός μεταφοράς αρχείων και ρυθμίσεων) χωρίς τα μέσα με το όνομα *Operating System* (Λειτουργικό σύστημα), πρέπει να ετοιμάσετε μια δισκέτα οδηγού που θα σας επιτρέψει να δημιουργήσετε εφεδρικό αρχείο εικόνας σε αφαιρούμενα μέσα.

Για να δημιουργήσετε μια δισκέτα οδηγού, χρησιμοποιήστε τον νέο σας υπολογιστή με Windows XP και εκτελέστε τα εξής βήματα:

- 1 Ανοίξτε το Files and Settings Transfer Wizard (Οδηγός μεταφοράς αρχείων και ρυθμίσεων) και κάντε κλικ στις επιλογές **Start** (Εναρξη)→ **All Programs** (Όλα τα προγράμματα)→ **Accessories** (Βοηθήματα)→ **System Tools** (Εργαλεία συστήματος)→ **Files and Settings Transfer Wizard** (Οδηγός μεταφοράς αρχείων και ρυθμίσεων).
- 2 Όταν εμφανιστεί η αρχική οθόνη του **Files and Settings Transfer Wizard** (Οδηγός μεταφοράς αρχείων και ρυθμίσεων), κάντε κλικ στην επιλογή **Next** (Επόμενο).
- 3 Στην οθόνη **Which computer is this?** (Ποιος υπολογιστής είναι αυτός;) κάντε κλικ στις επιλογές **New Computer** (Νέος υπολογιστής)→ **Next** (Επόμενο).
- 4 Στην οθόνη **Do you have a Windows XP CD?** (Έχετε CD των Windows XP;) κάντε κλικ στις επιλογές **I want to create a Wizard Disk in the following drive** (Θέλω να δημιουργήσω μια Δισκέτα Οδηγού στην ακόλουθη μονάδα)→ **Next** (Επόμενο).
- 5 Τοποθετήστε στη μονάδα δίσκου το αφαιρούμενο μέσο, π.χ. ένα εγγράμιμο CD και κάντε κλικ στο **OK**.
- 6 Όταν ολοκληρωθεί η δημιουργία της δισκέτας και εμφανιστεί το μήνυμα *Now go to your old computer* (Πηγαίνετε τώρα στον παλιό υπολογιστή σας), μην κάνετε κλικ στην επιλογή **Next** (Επόμενο).
- 7 Πηγαίνετε στον παλιό υπολογιστή.

Αν θέλετε να αντιγράψετε δεδομένα από τον παλιό υπολογιστή:

- 1 Τοποθετήστε το δίσκο του οδηγού στη μονάδα του παλιού υπολογιστή και κάντε κλικ στις επιλογές **Start** (Εναρξη)→ **Run** (Εκτέλεση).
- 2 Στο πεδίο **Open** (Άνοιγμα) του παράθυρου **Run** (Εκτέλεση) αναζητήστε τη διαδρομή του **fastwiz** (γρήγορου οδηγού) (στο κατάλληλο αφαιρούμενο μέσο) και κάντε κλικ στο **OK**.

- 3 Όταν εμφανιστεί η αρχική οθόνη του **Files and Settings Transfer Wizard** (Οδηγός μεταφοράς αρχείων και ρυθμίσεων), κάντε κλικ στην επιλογή **Next** (Επόμενο).
- 4 Στην οθόνη **Which computer is this?** (Ποιος υπολογιστής είναι αυτός;) κάντε κλικ στις επιλογές **Old Computer** (Παλιός υπολογιστής) → **Next** (Επόμενο).
- 5 Στην οθόνη **Select a transfer method** (Επιλέξτε μια μέθοδο μεταφοράς) κάντε κλικ στη μέθοδο μεταφοράς που προτιμάτε.
- 6 Στην οθόνη **What do you want to transfer?** (Τι θέλετε να μεταφέρετε;) επιλέξτε τα στοιχεία που θέλετε να μεταφέρετε και κάντε κλικ στην επιλογή **Next** (Επόμενο).

Αφού γίνει η αντιγραφή των πληροφοριών, εμφανίζεται η οθόνη **Completing the Collection Phase** (Ολοκλήρωση της φάσης συλλογής).

- 7 Κάντε κλικ στην επιλογή **Finish** (Τέλος).

Αν θέλετε να μεταφέρετε δεδομένα στον νέο υπολογιστή:

- 1 Στην οθόνη **Now go to your old computer** (Πηγαίνετε τώρα στον παλιό υπολογιστή σας) κάντε κλικ στην επιλογή **Next** (Επόμενο).
- 2 Στην οθόνη **Where are the files and settings?** (Πού είναι τα αρχεία και οι ρυθμίσεις;) επιλέξτε τη μέθοδο που διαλέξατε για τη μεταφορά των ρυθμίσεων και των αρχείων σας και κάντε κλικ στην επιλογή **Next** (Επόμενο). Ακολουθήστε τις οδηγίες στην οθόνη.

Ο οδηγός διαβάζει τα αρχεία και τις ρυθμίσεις που έχουν συλλεχθεί και τα εφαρμόζει στον νέο σας υπολογιστή.

Όταν εφαρμοστούν όλες οι ρυθμίσεις και τα αρχεία, εμφανίζεται η οθόνη **Finished** (Ολοκληρώθηκε).

- 3 Κάντε κλικ στην επιλογή **Finished** (Ολοκληρώθηκε) και επανεκκινήστε τον νέο υπολογιστή.



ΣΗΜΕΙΩΣΗ: Για περισσότερες πληροφορίες σχετικά με αυτή τη διαδικασία, αναζητήστε στον ιστοχώρο support.dell.com το έγγραφο #154781 (*What Are The Different Methods To Transfer Files From My Old Computer To My New Dell™ Computer Using the Microsoft® Windows® XP Operating System?* - Ποιες διαφορετικές μέθοδοι υπάρχουν για να μεταφέρω αρχεία από τον παλιό μου υπολογιστή στον καινούριο μου υπολογιστή My New Dell™ μέσω του λειτουργικού προγράμματος των Microsoft® Windows® XP;).

Προδιαγραφές



ΣΗΜΕΙΩΣΗ: Τα προσφερόμενα είδη μπορεί να διαφέρουν κατά περιοχή. Για περισσότερες πληροφορίες σχετικά με τη διαμόρφωση του υπολογιστή σας, κάντε κλικ στις επιλογές **Start** (Έναρξη) → **Help and Support** (Βοήθεια και Υποστήριξη) και επιλέξτε τη δυνατότητα προβολής πληροφοριών για τον υπολογιστή σας.

Επεξεργαστής

Τύπος επεξεργαστή	Intel® Core™ 2 Duo
Προσωρινή αποθηκευτική μνήμη L1	32 KB ανά εντολή, μνήμη cache 32 KB δεδομένων ανά πυρήνα
Προσωρινή αποθηκευτική μνήμη L2	6 MB
Συχνότητα μπροστινού διαύλου	μέχρι 1067 MHz

Πληροφορίες συστήματος

Chipset	Intel GS45 chipset
Εύρος διαύλου δεδομένων	64 bit
Εύρος διαύλου DRAM	64 bit
Εύρος διαύλου διεύθυνσης επεξεργαστή	36 bit
Flash EPROM	SPI 32 Mbit

ExpressCard (προαιρετική)

ΣΗΜΕΙΩΣΗ: Η υποδοχή ExpressCard είναι σχεδιασμένη μόνο για τις ExpressCard. ΔΕΝ υποστηρίζει κάρτες υπολογιστή.

Θύρα ExpressCard	υποδοχή ExpressCard (διασυνδέσεις USB και PCI Express)
Υποστηριζόμενες κάρτες	ExpressCards 34-mm

Έξυπνη κάρτα

Δυνατότητες ανάγνωσης/εγγραφής	διαβάζει και γράφει σε όλες τις κάρτες μικροεπεξεργαστή ISO 7816 1/2/3/4 (T=0, T=1)
Υποστηριζόμενες κάρτες	3 V και 5 V
Υποστηριζόμενη τεχνολογία προγραμμάτων	κάρτες Java
Ταχύτητα διασύνδεσης	9600–115.200 bps
Επίπεδο EMV	με πιστοποίηση για επίπεδο 1
Με πιστοποίηση WHQL	PC/SC
Συμβατότητα	συμβατό με σε περιβάλλον PKI
Κύκλοι εισαγωγής/εξαγωγής	πιστοποιημένο για μέχρι 100.000 κύκλους

Μονάδα ανάγνωσης κάρτας μνήμης Secure Digital (SD)

Υποστηριζόμενες κάρτες	SD, SDIO, SD HC, Mini SD MMC, MMC+, Mini MMC
------------------------	---

Μνήμη

Σύνδεσμος μονάδας μνήμης	δύο υποδοχές DDR3 SODIMM
Χωρητικότητες μονάδων μνήμης	512 MB (μία SODIMM) 1 GB (μία SODIMM) 2 GB (μία SODIMM ή δύο SODIMMs) 4 GB (μία SODIMM ή δύο SODIMMs, μόνο για λειτουργικό σύστημα 64-bit Microsoft® Windows Vista®) 8 GB (δύο SODIMMs, μόνο για 64-bit Windows Vista)
Τύπος μνήμης	DDR3 στα 1066 MHz SODIMM (εφ' όσον υποστηρίζεται από τους εκάστοτε συνδυασμούς chipset ή/και επεξεργαστή)

Μνήμη (συνέχεια)

Ελάχιστη μνήμη	1 GB
Μέγιστη μνήμη	8 GB (απαιτεί Windows Vista 64-bit)

ΣΗΜΕΙΩΣΗ: Για να εκμεταλλευτείτε τη δυναμικότητα εύρους ζώνης διπλού καναλιού, πρέπει να τοποθετηθούν κάρτες μνήμης του ίδιου ακριβώς μεγέθους και στις δύο υποδοχές.

ΣΗΜΕΙΩΣΗ: Η διαθέσιμη μνήμη που παρουσιάζεται στις πληροφορίες δεν αντιπροσωπεύει όλη την εγκατεστημένη μέγιστη μνήμη γιατί ένα μέρος της μνήμης είναι δεσμευμένο για τα αρχεία του συστήματος.

ΣΗΜΕΙΩΣΗ: Για να ενεργοποιήσετε το Intel® Active Management Technology (iAMT®), θα πρέπει να υπάρχει κάρτα μνήμης DIMM στην υποδοχή A.

Για περισσότερες πληροφορίες, ανατρέξτε στο *Εγχειρίδιο σέρβις* στη διεύθυνση support.dell.com στο Διαδίκτυο.

Θύρες και σύνδεσμοι

Ήχος	υποδοχή μικροφώνου και στερεοφωνική υποδοχή ακουστικών/ηχείων
IEEE 1394	θύρα 4-pin
Υποστήριξη Mini-Card (εσωτερικές υποδοχές επέκτασης)	μία υποδοχή Mini-Card μισού μήκους αποκλειστικά για WLAN μία υποδοχή Mini-Card πλήρους μήκους αποκλειστικά για WLAN (ευρυζωνικής σύνδεσης μέσω κινητής τηλεφωνίας)
Προσαρμογέας δικτύου	σύνδεσμος δικτύου RJ-45
Συσκευή ανάγνωσης έξυπνων καρτών	ενσωματωμένη συσκευή ανάγνωσης έξυπνων καρτών
USB, eSATA	δύο σύνδεσμοι συμβατοί με USB-2.0 (ένας με eSATA)
Εικόνα	υποδοχή γραφικών VGA
Αγκύρωση E-family (προαιρετικό)	σύνδεσμος 144 ακίδων για σύνδεση

Επικοινωνίες

Προσαρμογέας δικτύου	10/100/1000 Ethernet LAN στην κάρτα συστήματος
Ασύρματες	Mini-Card μισού μήκους για WLAN, Mini-Card πλήρους μήκους για WWAN ασύρματη τεχνολογία Bluetooth®
Κινητή ευρυζωνικότητα	Mini-Card πλήρους μήκους
GPS	υποστηρίζεται από Mini-Card πλήρους μήκους για ευρυζωνική σύνδεση μέσω κινητής τηλεφωνίας

Εικόνα

Τύπος βίντεο	ενσωματωμένη στη μητρική πλακέτα, με επιτάχυνση υλικού
Δίαυλος δεδομένων	ενσωματωμένα γραφικά
Ελεγκτής βίντεο	Intel Extreme
Μνήμη βίντεο	μέχρι και 64 MB (κοινόχρηστης μνήμης, με μνήμη συστήματος λιγότερη από 512 MB) μέχρι και 256 MB (κοινόχρηστης μνήμης, με μνήμη συστήματος λιγότερη από 512 MB)
Έξοδος βίντεο	σύνδεσμος βίντεο

Ήχος

Τύπος ήχου	ήχος υψηλής πιστότητας διπλού καναλιού
Ελεγκτής ήχου	IDT 92HD71B
Μετατροπή στερεοφωνικού σήματος	24-bit (αναλογικό σε ψηφιακό και ψηφιακό σε αναλογικό)
Διασυνδέσεις:	
Εσωτερική	κωδικοποιητής ήχου υψηλής πιστότητας
Εξωτερική	υποδοχή εισόδου μικροφώνου και στερεοφωνική υποδοχή ακουστικών/ηχείων
Ηχεία	δύο ηχεία του 1 W, στα 4 Ω
Εσωτερικός ενισχυτής ηχείων	1 W ανά κανάλι, στα 4 Ω
Εσωτερικό μικρόφωνο	μόνο ψηφιακό μικρόφωνο

Ήχος (συνέχεια)

Εργαλεία ελέγχου έντασης ήχου κουμπιά ελέγχου έντασης ήχου

Οθόνη

Τύπος (TFT ενεργητικής μήτρας) WXGA

Διαστάσεις:

 Ύψος 178,8 mm (7,039 ίντσες)

 Βάθος 289,7 mm (11,41 ίντσες)

 Διαγώνιος 337,8 mm (13,3 ίντσες)

Μέγιστη ανάλυση 1280 x 800, 262 χιλ. χρώματα

Ρυθμός ανανέωσης 60 Hz

Γωνία λειτουργίας 0° (κλειστή) έως 160°
(εκτός από όταν είναι συνδεδεμένη)

Γωνίες προβολής:

 Οριζόντια 40/40°

 Κατακόρυφη 15/30°

Βήμα εικονοστοιχείων 0,2235 mm (0,008799 ίντσες)

Τυπική κατανάλωση ρεύματος
(οθόνη με οπίσθιο φωτισμό) 4,3 W (μέγιστο)

Πληκτρολόγιο

Αριθμός πλήκτρων 83 (για Η.Π.Α. και Καναδάς), 84 (Ευρώπη),
87 (Ιαπωνία)

Διάταξη QWERTY/AZERTY/Kanji

Μέγεθος πλήρες μέγεθος
(απόσταση πλήκτρων 19,05 mm)

Επιφάνεια αφής

Ανάλυση θέσης X/Y 240 cpi

Μέγεθος:

 Πλάτος ενεργή περιοχή αισθητήρα 68 mm (2,677 ίντσες)

 Ύψος ορθογώνιο 37,63 mm (1,481 ίντσες)

Μπαταρία

Τύποι	3 στοιχείων (2,6 Ahr) 28 Whr/11,1 VDC 3 στοιχείων (2,8 Ahr) 30 Whr/11,1 VDC 6 στοιχείων (2,6 Ahr) 56 Whr/11,1 VDC 6 στοιχείων (2,8 Ahr) 60 Whr/11,1 VDC 6 στοιχείων (2,15 Ahr) 48 Whr/11,1 VDC
Βάθος	28,8 mm (1,13 ίντσες) (3 στοιχείων) 51,1 mm (2,01 ίντσες) (6 στοιχείων) 200,3 mm (7,89 ίντσες) (δευτερεύουσα μπαταρία)
Ύψος	21,85 mm (0,86 ίντσα) (3 και 6 στοιχείων) 9 mm (0,35 ίντσα) έως 10,5 mm (περίπου 0,41 ίντσα) (δευτερεύουσα μπαταρία)
Πλάτος	207,6 mm (8,17 ίντσες) (3 και 6 στοιχείων) 298,3 mm (11,74 ίντσες) (δευτερεύουσα μπαταρία)
Βάρος	0,18 κιλά (0,4 λίβρες) (3 στοιχείων) 0,33 κιλά (0,73 λίβρες) (6 στοιχείων) 0,71 κιλά (1,56 λίβρες) (δευτερεύουσα μπαταρία)
Τάση	11,1 VDC (3 στοιχείων, 6 στοιχείων, και δευτερεύουσα μπαταρία)
Χρόνος φόρτισης (κατά προσέγγιση):	
Με τον υπολογιστή σβηστό	περίπου 3 ώρες και 20 λεπτά για 100% της χωρητικότητας περίπου 2,5 έως 4 ώρες με δευτερεύουσα μπαταρία
Χρόνος λειτουργίας	ΣΗΜΕΙΩΣΗ: Ο χρόνος λειτουργίας της μπαταρίας ποικίλλει ανάλογα με τις συνθήκες λειτουργίας και μπορεί να μειωθεί σημαντικά κάτω από ορισμένες συνθήκες εξοικονόμησης ενέργειας.
Διάρκεια ζωής (κατά προσέγγιση)	1 έτος

Μπαταρία (συνέχεια)

Εύρος θερμοκρασίας:

Κατά τη λειτουργία 0° έως 40°C (32° έως 104°F)

Κατά την αποθήκευση -10° έως 65°C (14° έως 149°F)

Μπαταρία σε σχήμα νομίσματος CR-2032

Μετασχηματιστή AC

Τάση εισόδου 100–240 VAC

Ρεύμα εισόδου (μέγιστο) 1,5 A

Συχνότητα εισόδου 50–60 Hz

Εύρος θερμοκρασίας:

Κατά τη λειτουργία 0° έως 35°C (32° έως 95°F)

Κατά την αποθήκευση -40° έως 65°C (-40° έως 149°F)

Τροφοδοτικό ταξιδιού PA-12 των 65 W:

Τάση εξόδου 19,5 V DC

Ρεύμα εξόδου 3,34 A

Ύψος 15 mm (0,6 ίντσες)

Πλάτος 66 mm (2,6 ίντσες)

Βάθος 127 mm (5,0 ίντσες)

Βάρος 0,29 κιλά (0,64 λίβρες)

Τροφοδοτικό σειρά E PA-3E των 90 W:

Τάση εξόδου 19,5 V DC

Ρεύμα εξόδου 4,62 A

Ύψος 15 mm (0,6 ίντσες)

Πλάτος 70 mm (2,8 ίντσες)

Μήκος 147 mm (5,8 ίντσες)

Βάρος 0,345 κιλά (0,76 λίβρες)

Συσκευή ανάγνωσης δακτυλικών αποτυπωμάτων (προαιρετική)

Τύπος RF Swipe

Φυσικά χαρακτηριστικά

Ύψος	25,4–29,5 mm (0,9843–1,142 ίντσες)
Πλάτος	310 mm (12,2 ίντσες)
Βάθος	217 mm (8,543 ίντσες)
Βάρος	1,5 κιλά (3,3 λίβρες) (με μπαταρία 3 στοιχείων, airbay, και μονάδα SSD) 1,6 κιλά (3,5 λίβρες) (με μπαταρία 3 στοιχείων, μονάδα DVDRW, και μονάδα SSD)

Χαρακτηριστικά περιβάλλοντος

Εύρος θερμοκρασίας:

Κατά τη λειτουργία 0° έως 35°C (32° έως 95°F)

Κατά την αποθήκευση –40° έως 65°C (–40° έως 149°F)

Σχετική υγρασία (μέγιστη):

Κατά τη λειτουργία 10% έως 90% (χωρίς συμπύκνωση υδρατμών)

Κατά την αποθήκευση 5% έως 95% (χωρίς συμπύκνωση υδρατμών)

Μέγιστη δόνηση (με χρήση τυχαίου φάσματος δόνησης που προσομοιώνει το περιβάλλον του χρήστη):

Κατά τη λειτουργία 66 GRMS

Κατά την αποθήκευση 1,3 GRMS

Μέγιστο τράνταγμα (μετράται με το σκληρό δίσκο σε κατάσταση λειτουργίας και μισό ημιτονοειδή παλμό διάρκειας 2 ms για προδιαγραφή λειτουργίας. Επίσης μετράται με την κεφαλή του σκληρού δίσκου σταθμευμένη και μισό ημιτονοειδή παλμό διάρκειας 2 ms για προδιαγραφή αποθήκευσης):

Κατά τη λειτουργία 143 G

Κατά την αποθήκευση 163 G

Υψόμετρο (μέγιστο):

Κατά τη λειτουργία –15,2 έως 3048 μ. (–50 έως 10.000 πόδια)

Κατά την αποθήκευση –15,2 έως 3048 μ. (–50 έως 10.000 πόδια)

Αντιμετώπιση προβλημάτων

! ΠΡΟΣΟΧΗ: Για να αποφύγετε το ενδεχόμενο ηλεκτροπληξίας, κοπής λόγω της κίνησης των πτερυγίων του ανεμιστήρα ή άλλες μορφές αναμενόμενων τραυματισμών, αποσυνδέετε πάντοτε τον υπολογιστή σας από την ηλεκτρική πρίζα προτού ανοίξετε το κάλυμμα.

! ΠΡΟΣΟΧΗ: Προτού ξεκινήσετε κάποια από τις διαδικασίες που αναφέρονται στην παρούσα ενότητα, μελετήστε τις οδηγίες για την ασφάλεια που αποστέλλονται μαζί με τον υπολογιστή σας. Αν χρειάζεστε πρόσθετες πληροφορίες για τις καλύτερες πρακτικές ασφαλείας, ανατρέξτε στη σελίδα σχετικά με τη συμμόρφωση με τους κανονισμούς, στη διεύθυνση www.dell.com/regulatory_compliance.

Εργαλεία

Λυχνίες ένδειξης τροφοδοσίας

Η λυχνία δύο χρωμάτων του κουμπιού λειτουργίας, η οποία βρίσκεται στο μπροστινό μέρος του υπολογιστή, ανάβει σταθερά και αναβοσβήνει για να δείξει διαφορετικές καταστάσεις:

- Αν η λυχνία ένδειξης τροφοδοσίας είναι σβηστή, ο υπολογιστής είναι είτε απενεργοποιημένος είτε δεν τροφοδοτείται με ρεύμα.
- Εάν η λυχνία ένδειξης τροφοδοσίας είναι σταθερή μπλε και ο υπολογιστής δεν ανταποκρίνεται, βεβαιωθείτε ότι η οθόνη είναι συνδεδεμένη με τον υπολογιστή και την παροχή ρεύματος.
- Αν η λυχνία ένδειξης τροφοδοσίας αναβοσβήνει μπλε, ο υπολογιστής βρίσκεται σε κατάσταση αναμονής. Πιέστε ένα πλήκτρο στο πληκτρολόγιο, μετακινήστε το ποντίκι ή πιέστε το πλήκτρο τροφοδοσίας για επαναφορά στην κανονική λειτουργία. Αν η λυχνία ένδειξης τροφοδοσίας αναβοσβήνει πορτοκαλί και ο υπολογιστής λαμβάνει ηλεκτρικό ρεύμα, μια συσκευή, όπως η μονάδα μνήμης ή η κάρτα γραφικών, μπορεί να δυσλειτουργεί ή να είναι λάθος εγκατεστημένη.
- Αν η λυχνία ένδειξης τροφοδοσίας είναι σταθερή πορτοκαλί, μπορεί να υπάρχει πρόβλημα τροφοδοσίας ή δυσλειτουργία μιας εσωτερικής συσκευής.

Ηχητικά σήματα

Ο υπολογιστής μπορεί να εκπέμψει μια σειρά χαρακτηριστικών τόνων στη διάρκεια της εκκίνησης, αν η οθόνη δεν μπορέσει να παρουσιάσει σφάλματα ή προβλήματα. Αυτή η σειρά των χαρακτηριστικών τόνων, που λέγεται ηχητικό σήμα, προσδιορίζει κάποιο πρόβλημα. Ένα πιθανό ηχητικό σήμα αποτελείται από τρεις επαναλαμβανόμενους σύντομους χαρακτηριστικούς τόνους. Αυτός ο κωδικός ηχητικών σημάτων σας ενημερώνει πως ο υπολογιστής αντιμετώπισε πιθανή βλάβη στην κάρτα συστήματος.

Αν ακουστεί ηχητικό σήμα από τον υπολογιστή κατά την εκκίνηση:

- 1 Σημειώστε το ηχητικό σήμα.
- 2 Εκτελέστε το διαγνωστικό πρόγραμμα της Dell, για να εντοπίσετε μια πιο σοβαρή αιτία (ανατρέξτε στην ενότητα «Διαγνωστικό πρόγραμμα της Dell» στη σελίδα 44).

Σήμα (επαναλαμβανόμενοι σύντομοι χαρακτηριστικοί τόνοι)	Περιγραφή	Προτεινόμενη λύση
1	Σφάλμα αθροίσματος ελέγχου BIOS. Πιθανή βλάβη κάρτας συστήματος	Επικοινωνήστε με την Dell.

Σήμα (επαναλαμβανόμενοι σύντομοι χαρακτηριστικοί τόνοι)	Περιγραφή	Προτεινόμενη λύση
2	Δεν ανιχνεύθηκαν μονάδες μνήμης	<p>1 Αν έχετε εγκαταστήσει δύο ή περισσότερες κάρτες μνήμης, αφαιρέστε τις, τοποθετήστε ξανά τη μία (ανατρέξτε στο <i>Εγχειρίδιο σέρβις</i> στον ιστοχώρο support.dell.com) και μετά επανεκκινήστε τον υπολογιστή. Αν η εκκίνηση του υπολογιστή γίνει κανονικά, επανεγκαταστήστε μια πρόσθετη μονάδα. Συνεχίστε ώπου να βρείτε την ελαττωματική μονάδα ή να επανεγκαταστήσετε όλες τις μονάδες χωρίς σφάλμα.</p> <p>2 Εάν έχετε στη διάθεσή σας, εγκαταστήστε μια καλή μνήμη ίδιου τύπου στον υπολογιστή σας, (ανατρέξτε στο <i>Εγχειρίδιο σέρβις</i> στον ιστοχώρο support.dell.com).</p> <p>3 Αν δεν λυθεί το πρόβλημα, επικοινωνήστε με την Dell.</p>
3	Πιθανή βλάβη κάρτας συστήματος	Επικοινωνήστε με την Dell.
4	Αποτυχία ανάγνωσης/εγγραφής RAM	<p>1 Βεβαιωθείτε ότι δεν υπάρχουν ειδικές απαιτήσεις τοποθέτησης μονάδας μνήμης/θύρας μνήμης (ανατρέξτε στο <i>Εγχειρίδιο σέρβις</i> στον ιστοχώρο support.dell.com).</p> <p>2 Επαληθεύστε αν οι μονάδες μνήμης που εγκαθιστάτε είναι συμβατές με τον υπολογιστή σας (ανατρέξτε στο <i>Εγχειρίδιο σέρβις</i> στον ιστοχώρο support.dell.com).</p> <p>3 Αν δεν λυθεί το πρόβλημα, επικοινωνήστε με την Dell.</p>

Σήμα (επαναλαμβανόμενοι σύντομοι χαρακτηριστικοί τόνοι)	Περιγραφή	Προτεινόμενη λύση
5	Βλάβη ρολογιού πραγματικού χρόνου Πιθανή βλάβη μπαταρίας ή βλάβη κάρτας συστήματος	1 Αντικαταστήστε την μπαταρία (ανατρέξτε στο <i>Εγχειρίδιο σέρβις</i> στον ιστοχώρο support.dell.com). 2 Αν δεν λυθεί το πρόβλημα, επικοινωνήστε με την Dell.
6	Αποτυχία ελέγχου BIOS βίντεο	Επικοινωνήστε με την Dell.
7	Αποτυχία ελέγχου CPU-cache	Επικοινωνήστε με την Dell.

Μηνύματα σφαλμάτων

 **ΠΡΟΣΟΧΗ:** Προτού ξεκινήσετε κάποια από τις διαδικασίες που αναφέρονται στην παρούσα ενότητα, μελετήστε τις οδηγίες για την ασφάλεια που αποστέλλονται μαζί με τον υπολογιστή σας. Αν χρειάζεστε πρόσθετες πληροφορίες για τις καλύτερες πρακτικές ασφαλείας, ανατρέξτε στη σελίδα σχετικά με τη συμμόρφωση με τους κανονισμούς, στη διεύθυνση www.dell.com/regulatory_compliance.

Αν το μήνυμα δεν αναφέρεται στη λίστα, ανατρέξτε στην τεκμηρίωση για το λειτουργικό σύστημα ή το πρόγραμμα που ήταν σε εξέλιξη όταν εμφανίστηκε το μήνυμα.

ΒΛΑΒΗ ΒΟΗΘΗΤΙΚΗ ΣΥΣΚΕΥΗ — Η επιφάνεια αφής ή το εξωτερικό ποντίκι μπορεί να είναι ελαττωματικά. Αν έχετε εξωτερικό ποντίκι, ελέγξτε τη σύνδεση του καλωδίου του. Ενεργοποιήστε την επιλογή **Pointing Device** (Συσκευή κατάδειξης) στο πρόγραμμα εγκατάστασης του συστήματος. Για περισσότερες πληροφορίες ανατρέξτε στο *Εγχειρίδιο σέρβις* στον ιστοχώρο **support.dell.com**. Αν το πρόβλημα δεν λυθεί, επικοινωνήστε με την Dell (ανατρέξτε στην ενότητα «Επικοινωνία με την Dell» στη σελίδα 78).

ΕΣΦΑΛΜΕΝΗ ΕΝΤΟΛΗ Η ΕΣΦΑΛΜΕΝΟ ΟΝΟΜΑ ΑΡΧΕΙΟΥ — Βεβαιωθείτε ότι γράψατε σωστά την εντολή, ότι τα διαστήματα είναι στα σωστά σημεία και ότι χρησιμοποιήσατε το σωστό όνομα διαδρομής.

Η ΠΡΟΣΩΡΙΝΗ ΑΠΟΘΗΚΕΥΤΙΚΗ ΜΝΗΜΗ ΕΙΝΑΙ ΑΠΕΝΕΡΓΟΠΟΙΗΜΕΝΗ ΛΟΓΩ ΒΛΑΒΗ — Η πρωτεύουσα προσωρινή αποθηκευτική μνήμη στο εσωτερικό του μικροεπεξεργαστή έχει πάθει βλάβη. Επικοινωνήστε με την Dell (ανατρέξτε στην ενότητα «Επικοινωνία με την Dell» στη σελίδα 78).

ΒΛΑΒΗ ΕΛΕΓΚΤΗ ΜΟΝΑΔΑ CD — Η μονάδα CD δεν αποκρίνεται σε εντολές από τον υπολογιστή.

ΣΦΑΛΜΑ ΔΕΔΟΜΕΝΩΝ — Ο σκληρός δίσκος δεν μπορεί να διαβάσει τα δεδομένα.

ΜΕΙΩΣΗ ΤΗ ΔΙΑΘΕΣΙΜΗ ΜΝΗΜΗ — Μία ή περισσότερες μονάδες μνήμης μπορεί να είναι ελαττωματικές ή σε ακατάλληλη θέση. Επανεγκαταστήστε τις μονάδες μνήμης και, αν χρειαστεί, αντικαταστήστε τις. Για περισσότερες πληροφορίες ανατρέξτε στο *Εγχειρίδιο σέρβις* στον ιστοχώρο **support.dell.com**.

ΔΙΣΚΟ C: Η ΠΡΟΕΤΟΙΜΑΣΙΑ ΑΠΕΤΥΧΕ — Ο σκληρός δίσκος απέτυχε στην προετοιμασία. Εκτελέστε τους ελέγχους για τον σκληρό δίσκο από το διαγνωστικό πρόγραμμα της Dell (ανατρέξτε στην ενότητα «Διαγνωστικό πρόγραμμα της Dell» στη σελίδα 44).

Η ΜΟΝΑΔΑ ΔΕΝ ΕΙΝΑΙ ΕΤΟΙΜΗ — Η λειτουργία απαιτεί μονάδα σκληρού δίσκου στο φαντίο για να μπορέσει να συνεχιστεί. Εγκαταστήστε μια μονάδα σκληρού δίσκου στο αντίστοιχο φαντίο. Για περισσότερες πληροφορίες ανατρέξτε στο *Εγχειρίδιο σέρβις* στον ιστοχώρο **support.dell.com**.

ΣΦΑΛΜΑ ΚΑΤΑ ΤΗΝ ΑΝΑΓΝΩΣΗ ΚΑΡΤΑ PCMCIA — Ο υπολογιστής δεν μπορεί να αναγνωρίσει την ExpressCard. Τοποθετήστε ξανά την κάρτα ή δοκιμάστε μια άλλη. Για περισσότερες πληροφορίες ανατρέξτε στο *Εγχειρίδιο σέρβις* στον ιστοχώρο **support.dell.com**.

ΤΟ ΜΕΓΕΘΘ ΤΗ ΜΝΗΜΗ EXTENDED ΕΧΕΙ ΑΛΛΑΞΕΙ — Το μέγεθος της μνήμης που αναγράφεται στη μη πτητική μνήμη άμεσης πρόσβασης (NVRAM) δεν ταιριάζει με τη μνήμη που είναι εγκατεστημένη στον υπολογιστή. Επανεκκινήστε τον υπολογιστή. Αν το σφάλμα εμφανιστεί ξανά, επικοινωνήστε με την Dell (ανατρέξτε στην ενότητα «Επικοινωνία με την Dell» στη σελίδα 78).

ΤΟ ΑΝΤΙΓΡΑΦΟΜΕΝΟ ΑΡΧΕΙΟ ΕΙΝΑΙ ΥΠΕΡΒΟΛΙΚΑ ΜΕΓΑΛΟ ΓΙΑ ΤΗ ΜΟΝΑΔΑ ΠΡΟΟΡΙΣΜΟΥ — Το αρχείο που προσπαθείτε να αντιγράψετε είναι υπερβολικά μεγάλο για να χωρέσει στο δίσκο ή ο δίσκος είναι γεμάτος. Δοκιμάστε να αντιγράψετε το αρχείο σε διαφορετικό δίσκο ή χρησιμοποιήστε δίσκο με μεγαλύτερη χωρητικότητα.

ΤΟ ΟΝΟΜΑ ΕΝΟ ΑΡΧΕΙΟΥ ΔΕΝ ΜΠΟΡΕΙ ΝΑ ΠΕΡΙΕΧΕΙ ΚΑΠΟΙΟΝ ΑΠΟ ΤΟΥ ΧΑΡΑΚΤΗΡΕ : \ / : * ? " < > | — Μη χρησιμοποιείτε τους χαρακτήρες αυτούς στα ονόματα αρχείων.

ΑΠΟΤΥΧΙΑ ΠΥΛΗ A20 — Κάποια μονάδα μνήμης μπορεί να είναι χαλαρά συνδεδεμένη. Επανεγκαταστήστε τις μονάδες μνήμης και, αν χρειαστεί, αντικαταστήστε τις. Για περισσότερες πληροφορίες ανατρέξτε στο *Εγχειρίδιο σέρβις* στον ιστοχώρο **support.dell.com**.

ΓΕΝΙΚΗ ΒΛΑΒΗ — Το λειτουργικό σύστημα δεν είναι σε θέση να εκτελέσει την εντολή. Το μήνυμα συνήθως ακολουθείται από συγκεκριμένες πληροφορίες— για παράδειγμα, Printer out of paper (Τελείωσε το χαρτί στον εκτυπωτή). Κάντε τις ενδεικνυόμενες ενέργειες.

ΣΦΑΛΜΑ ΔΙΑΜΟΡΦΩΣΗ ΜΟΝΑΔΑ ΣΚΛΗΡΟΥ ΔΙΣΚΟΥ — Ο υπολογιστής δεν μπορεί να αναγνωρίσει τον τύπο της μονάδας. Τερματίστε τη λειτουργία του υπολογιστή, αφαιρέστε τη μονάδα σκληρού δίσκου (ανατρέξτε στο *Εγχειρίδιο σέρβις* στον ιστοχώρο **support.dell.com**) και κάντε εκκίνηση του υπολογιστή από CD. Στη συνέχεια, τερματίστε τη λειτουργία του υπολογιστή, επανεγκαταστήστε τον σκληρό δίσκο και επανεκκινήστε τον υπολογιστή. Εκτελέστε τους ελέγχους για τη μονάδα σκληρού δίσκου από το διαγνωστικό πρόγραμμα της Dell (ανατρέξτε στην ενότητα «Διαγνωστικό πρόγραμμα της Dell» στη σελίδα 44).

ΒΛΑΒΗ ΕΛΕΓΚΤΗ ΜΟΝΑΔΑ ΣΚΛΗΡΟΥ ΔΙΣΚΟΥ 0 — Η μονάδα σκληρού δίσκου δεν αποκρίνεται σε εντολές από τον υπολογιστή. Τερματίστε τη λειτουργία του υπολογιστή, αφαιρέστε τη μονάδα σκληρού δίσκου (ανατρέξτε στο *Εγχειρίδιο σέρβις* στη διεύθυνση **support.dell.com** στο Διαδίκτυο) και εκκινήστε τον υπολογιστή από ένα CD. Στη συνέχεια, τερματίστε τη λειτουργία του υπολογιστή, επανεγκαταστήστε τον σκληρό δίσκο και επανεκκινήστε τον υπολογιστή. Αν το πρόβλημα δεν λυθεί, δοκιμάστε κάποια άλλη μονάδα δίσκου. Εκτελέστε τους ελέγχους για τη μονάδα σκληρού δίσκου από το διαγνωστικό πρόγραμμα της Dell (ανατρέξτε στην ενότητα «Διαγνωστικό πρόγραμμα της Dell» στη σελίδα 44).

ΒΛΑΒΗ ΜΟΝΑΔΑ ΣΚΛΗΡΟΥ ΔΙΣΚΟΥ — Η μονάδα σκληρού δίσκου δεν αποκρίνεται σε εντολές από τον υπολογιστή. Τερματίστε τη λειτουργία του υπολογιστή, αφαιρέστε τη μονάδα σκληρού δίσκου (ανατρέξτε στο *Εγχειρίδιο σέρβις* στον ιστοχώρο **support.dell.com**) και κάντε εκκίνηση του υπολογιστή από CD. Στη συνέχεια, τερματίστε τη λειτουργία του υπολογιστή, επανεγκαταστήστε τον σκληρό δίσκο και επανεκκινήστε τον υπολογιστή. Αν το πρόβλημα δεν λυθεί, δοκιμάστε κάποια άλλη μονάδα δίσκου. Εκτελέστε τους ελέγχους για τη μονάδα σκληρού δίσκου από το διαγνωστικό πρόγραμμα της Dell (ανατρέξτε στην ενότητα «Διαγνωστικό πρόγραμμα της Dell» στη σελίδα 44).

ΑΠΟΤΥΧΙΑ ΑΝΑΓΝΩΣΗ ΜΟΝΑΔΑ ΣΚΛΗΡΟΥ ΔΙΣΚΟΥ — Η μονάδα σκληρού δίσκου μπορεί να είναι ελαττωματική. Τερματίστε τη λειτουργία του υπολογιστή, αφαιρέστε τη μονάδα σκληρού δίσκου (ανατρέξτε στο *Εγχειρίδιο σέρβις* στη διεύθυνση support.dell.com), και κάντε εκκίνηση του υπολογιστή από CD. Στη συνέχεια, τερματίστε τη λειτουργία του υπολογιστή, επανεγκαταστήστε τον σκληρό δίσκο και επανεκκινήστε τον υπολογιστή. Αν το πρόβλημα δεν λυθεί, δοκιμάστε κάποια άλλη μονάδα δίσκου. Εκτελέστε τους ελέγχους για τη μονάδα σκληρού δίσκου από το διαγνωστικό πρόγραμμα της Dell (ανατρέξτε στην ενότητα «Διαγνωστικό πρόγραμμα της Dell» στη σελίδα 44).

ΤΟΠΟΘΕΤΗΣΤΕ ΑΦΑΙΡΟΥΜΕΝΟ ΜΕΣΟ ΜΕ ΔΥΝΑΤΟΤΗΤΑ ΕΚΚΙΝΗΣΗΣ ΣΤΗ ΜΟΝΑΔΑ — Το λειτουργικό σύστημα προσπαθεί να κάνει εκκίνηση σε μη εκκινήσιμα μέσα, όπως δισκέτα ή CD. Τοποθετήστε εκκινήσιμα μέσα στη μονάδα δίσκου.

ΜΗ ΕΓΚΥΡΕ ΠΛΗΡΟΦΟΡΙΕ ΔΙΑΜΟΡΦΩΣΗΣ - ΕΚΤΕΛΕΣΤΕ ΤΟ ΠΡΟΓΡΑΜΜΑ ΕΓΚΑΤΑΣΤΑΣΗΣ — Οι πληροφορίες διαμόρφωσης του συστήματος δεν ταιριάζουν με τη διαμόρφωση του συστήματος. Πιθανότατα το μήνυμα παρουσιάζεται μετά την εγκατάσταση μονάδας μνήμης. Διορθώστε τις κατάλληλες επιλογές στο πρόγραμμα εγκατάστασης συστήματος. Για περισσότερες πληροφορίες ανατρέξτε στο *Εγχειρίδιο σέρβις* στον ιστοχώρο support.dell.com.

ΒΛΑΒΗ ΓΡΑΜΜΗΣ ΡΟΛΟΓΙΟΥ ΠΛΗΚΤΡΟΛΟΓΙΟΥ — Αν έχετε εξωτερικό πληκτρολόγιο, ελέγξτε τη σύνδεση του καλωδίου. Εκτελέστε τον έλεγχο του ελεγκτή πληκτρολογίου στο διαγνωστικό πρόγραμμα της Dell (ανατρέξτε στην ενότητα «Διαγνωστικό πρόγραμμα της Dell» στη σελίδα 44).

ΒΛΑΒΗ ΕΛΕΓΚΤΗΣ ΠΛΗΚΤΡΟΛΟΓΙΟΥ — Αν έχετε εξωτερικό πληκτρολόγιο, ελέγξτε τη σύνδεση του καλωδίου. Επανεκκινήστε τον υπολογιστή και αποφύγετε να αγγίξετε το πληκτρολόγιο ή το ποντίκι στη διάρκεια της ρουτίνας εκκίνησης. Εκτελέστε τον έλεγχο του ελεγκτή πληκτρολογίου στο διαγνωστικό πρόγραμμα της Dell (ανατρέξτε στην ενότητα «Διαγνωστικό πρόγραμμα της Dell» στη σελίδα 44).

ΒΛΑΒΗ ΓΡΑΜΜΗΣ ΔΕΔΟΜΕΝΩΝ ΠΛΗΚΤΡΟΛΟΓΙΟΥ — Αν έχετε εξωτερικό πληκτρολόγιο, ελέγξτε τη σύνδεση του καλωδίου. Εκτελέστε τον έλεγχο του ελεγκτή πληκτρολογίου στο διαγνωστικό πρόγραμμα της Dell (ανατρέξτε στην ενότητα «Διαγνωστικό πρόγραμμα της Dell» στη σελίδα 44).

ΒΛΑΒΗ ΛΟΓΩ ΚΟΛΛΗΜΕΝΟΥ ΠΛΗΚΤΡΟΥ ΣΤΟ ΠΛΗΚΤΡΟΛΟΓΙΟ — Αν έχετε εξωτερικό πληκτρολόγιο, ελέγξτε τη σύνδεση του καλωδίου. Επανεκκινήστε τον υπολογιστή και αποφύγετε να αγγίζετε το πληκτρολόγιο στη διάρκεια της ρουτίνας εκκίνησης. Εκτελέστε τον έλεγχο του ελεγκτή πληκτρολογίου στο διαγνωστικό πρόγραμμα της Dell (ανατρέξτε στην ενότητα «Διαγνωστικό πρόγραμμα της Dell» στη σελίδα 44).

ΔΕΝ ΕΙΝΑΙ ΔΥΝΑΤΗ Η ΠΡΟΣΒΑΣΗ ΣΕ ΠΕΡΙΕΧΟΜΕΝΟ ΜΕ ΑΔΕΙΑ ΧΡΗΣΗ ΣΤΟ MEDIA DIRECT — Το Dell™ MediaDirect™ δεν μπορεί να επαληθεύσει τους περιορισμούς διαχείρισης δικαιωμάτων ψηφιακού περιεχομένου (DRM) στο αρχείο, επομένως δεν είναι δυνατή η αναπαραγωγή του αρχείου (ανατρέξτε στην ενότητα «Διαγνωστικό πρόγραμμα της Dell» στη σελίδα 44).

ΑΠΟΤΥΧΙΑ ΓΡΑΜΜΗ ΔΙΕΥΘΥΝΣΗ ΜΝΗΜΗ ΣΤΗ ΔΙΕΥΘΥΝΣΗ, Η ΤΙΜΗ ΑΝΑΓΝΩΣΗ ΑΝΑΜΕΝΕΙ ΤΙΜΗ — Κάποια μονάδα μνήμης μπορεί να είναι ελαττωματική ή σε ακατάλληλη θέση. Επανεγκαταστήστε τις μονάδες μνήμης και, αν χρειαστεί, αντικαταστήστε τις. Για περισσότερες πληροφορίες ανατρέξτε στο *Εγχειρίδιο σέρβις* στον ιστοχώρο support.dell.com.

ΣΦΑΛΜΑ ΕΚΧΩΡΗΣΗ ΜΝΗΜΗ — Το λογισμικό που προσπαθείτε να εκτελέσετε είναι σε διένεξη με το λειτουργικό σύστημα, κάποιο άλλο πρόγραμμα ή κάποια βοηθητική εφαρμογή. Τερματίστε τη λειτουργία του υπολογιστή, περιμένετε 30 δευτερόλεπτα και μετά επανεκκινήστε τον. Δοκιμάστε να εκτελέσετε το πρόγραμμα ξανά. Αν το μήνυμα σφάλματος συνεχίζει να εμφανίζεται, ανατρέξτε στην τεκμηρίωση του λογισμικού.

ΑΠΟΤΥΧΙΑ ΓΡΑΜΜΗ ΔΕΔΟΜΕΝΩΝ ΜΝΗΜΗ ΣΤΗ ΔΙΕΥΘΥΝΣΗ, Η ΤΙΜΗ ΑΝΑΓΝΩΣΗ ΑΝΑΜΕΝΕΙ ΤΙΜΗ — Κάποια μονάδα μνήμης μπορεί να είναι ελαττωματική ή σε ακατάλληλη θέση. Επανεγκαταστήστε τις μονάδες μνήμης και, αν χρειαστεί, αντικαταστήστε τις. Για περισσότερες πληροφορίες ανατρέξτε στο *Εγχειρίδιο σέρβις* στον ιστοχώρο support.dell.com.

ΑΠΟΤΥΧΙΑ ΛΟΓΙΚΗ ΔΙΠΛΗ ΛΕΞΗ ΜΝΗΜΗ ΣΤΗ ΔΙΕΥΘΥΝΣΗ, Η ΤΙΜΗ ΑΝΑΓΝΩΣΗ ΑΝΑΜΕΝΕΙ ΤΙΜΗ — Κάποια μονάδα μνήμης μπορεί να είναι ελαττωματική ή σε ακατάλληλη θέση. Επανεγκαταστήστε τις μονάδες μνήμης και, αν χρειαστεί, αντικαταστήστε τις. Για περισσότερες πληροφορίες ανατρέξτε στο *Εγχειρίδιο σέρβις* στον ιστοχώρο support.dell.com.

ΑΠΟΤΥΧΙΑ ΜΟΝΗ /ΖΥΓΗ ΛΟΓΙΚΗ ΜΝΗΜΗ ΣΤΗ ΔΙΕΥΘΥΝΣΗ, Η ΤΙΜΗ ΑΝΑΓΝΩΣΗ ΑΝΑΜΕΝΕΙ ΤΙΜΗ — Κάποια μονάδα μνήμης μπορεί να είναι ελαττωματική ή σε ακατάλληλη θέση. Επανεγκαταστήστε τις μονάδες μνήμης και, αν χρειαστεί, αντικαταστήστε τις. Για περισσότερες πληροφορίες ανατρέξτε στο *Εγχειρίδιο σέρβις* στον ιστοχώρο support.dell.com.

ΑΠΟΤΥΧΙΑ ΕΓΓΡΑΦΗ /ΑΝΑΓΝΩΣΗ ΜΝΗΜΗ ΣΤΗ ΔΙΕΥΘΥΝΣΗ, Η ΤΙΜΗ ΑΝΑΓΝΩΣΗ ΑΝΑΜΕΝΕΙ ΤΙΜΗ — Κάποια μονάδα μνήμης μπορεί να είναι ελαττωματική ή σε ακατάλληλη θέση. Επανεγκαταστήστε τις μονάδες μνήμης και, αν χρειαστεί, αντικαταστήστε τις. Για περισσότερες πληροφορίες ανατρέξτε στο *Εγχειρίδιο σέρβις* στον ιστοχώρο support.dell.com.

ΔΕΝ ΥΠΑΡΧΕΙ ΔΙΑΘΕΣΙΜΗ ΣΥΣΚΕΥΗ ΕΚΚΙΝΗΣΗ — Ο υπολογιστής δεν μπορεί να βρει τη μονάδα σκληρού δίσκου. Αν η συσκευή εκκίνησής σας είναι ο σκληρός δίσκος, βεβαιωθείτε ότι η μονάδα είναι εγκατεστημένη, τοποθετημένη στην κατάλληλη θέση και χωρισμένη σε διαμερίσματα ως συσκευή εκκίνησης.

ΚΑΝΕΝΑ ΤΟΜΕΑ ΕΚΚΙΝΗΣΗ ΣΤΗ ΜΟΝΑΔΑ ΣΚΛΗΡΟΥ ΔΙΣΚΟΥ — Το λειτουργικό σύστημα μπορεί να είναι κατεστραμμένο. Επικοινωνήστε με την Dell (ανατρέξτε στην ενότητα «Επικοινωνία με την Dell» στη σελίδα 78).

ΚΑΝΕΝΑ ΔΙΑΛΕΙΜΜΑ ΧΡΟΝΟΔΙΑΚΟΠΤΗ — Κάποιο τσιπ στην πλακέτα συστήματος μπορεί να λειτουργεί εσφαλμένα. Εκτελέστε τους ελέγχους για τη ρύθμιση του συστήματος από το διαγνωστικό πρόγραμμα της Dell (ανατρέξτε στην ενότητα «Διαγνωστικό πρόγραμμα της Dell» στη σελίδα 44).

ΔΕΝ ΥΠΑΡΧΕΙ ΑΡΚΕΤΗ ΜΝΗΜΗ Η ΠΟΡΟΙ. ΤΕΡΜΑΤΙΣΤΕ ΜΕΡΙΚΑ ΠΡΟΓΡΑΜΜΑΤΑ ΚΑΙ ΔΟΚΙΜΑΣΤΕ ΞΑΝΑ — Έχετε πάρα πολλά προγράμματα ανοιχτά. Κλείστε όλα τα παράθυρα και ανοίξτε το πρόγραμμα που θέλετε να χρησιμοποιήσετε.

ΔΕΝ ΒΡΕΘΗΚΕ ΛΕΙΤΟΥΡΓΙΚΟ ΣΥΣΤΗΜΑ — Επανεγκαταστήστε τη μονάδα σκληρού δίσκου (ανατρέξτε στο *Εγχειρίδιο σέρβις* στη διεύθυνση support.dell.com στο Διαδίκτυο). Αν το πρόβλημα δεν λυθεί, επικοινωνήστε με την Dell (ανατρέξτε στην ενότητα «Επικοινωνία με την Dell» στη σελίδα 78).

ΛΑΘΑΣΜΕΝΟ ΑΘΡΟΙΣΜΑ ΕΛΕΓΧΟΥ ΠΡΟΑΙΡΕΤΙΚΗ ΜΟΝΑΔΑ ROM — Η προαιρετική μονάδα ROM έχει πάθει βλάβη. Επικοινωνήστε με τη Dell (ανατρέξτε στην ενότητα «Επικοινωνία με την Dell» στη σελίδα 78).

ΈΝΑ ΑΠΑΡΑΙΤΗΤΟ ΑΡΧΕΙΟ .DLL ΔΕΝ ΒΡΕΘΗΚΕ — Ένα ζωτικής σημασίας αρχείο λείπει από το πρόγραμμα που προσπαθείτε να ανοίξετε. Καταργήστε το πρόγραμμα και μετά επανεγκαταστήστε το.

Microsoft® Windows Vista®:

- 1 Επιλέξτε διαδοχικά: κουμπί Έναρξης των Windows Vista  → **Control Panel** (Πίνακας Ελέγχου) → **Programs** (Προγράμματα) → **Programs and Features** (Προγράμματα και δυνατότητες).
- 2 Επιλέξτε το πρόγραμμα του οποίου την εγκατάσταση θέλετε να καταργήσετε.
- 3 Κάντε κλικ στο κουμπί **Uninstall** (Κατάργηση εγκατάστασης).
- 4 Για οδηγίες εγκατάστασης ανατρέξτε στην τεκμηρίωση του προγράμματος.

Microsoft Windows® XP:

- 1 Επιλέξτε διαδοχικά **Start** (Εναρξη)→ **Control Panel** (Πίνακας ελέγχου)→ **Add or Remove Programs** (Προσθαφαίρεση προγραμμάτων)→ **Programs and Features** (Προγράμματα και δυνατότητες).
- 2 Επιλέξτε το πρόγραμμα του οποίου την εγκατάσταση θέλετε να καταργήσετε.
- 3 Κάντε κλικ στο κουμπί **Uninstall** (Κατάργηση εγκατάστασης).
- 4 Για οδηγίες εγκατάστασης ανατρέξτε στην τεκμηρίωση του προγράμματος.

Ο ΤΟΜΕΑ ΔΕΝ ΒΡΕΘΗΚΕ — Το λειτουργικό σύστημα δεν μπορεί να εντοπίσει κάποιον τομέα στον σκληρό δίσκο. Μπορεί να έχετε κάποιον ελαττωματικό τομέα ή κατεστραμμένο FAT (πίνακα εκχώρησης αρχείων) στον σκληρό δίσκο. Εκτελέστε τη βοηθητική εφαρμογή των Windows για έλεγχο σφαλμάτων για να ελέγξετε τη δομή των αρχείων στον σκληρό δίσκο. Για οδηγίες ανατρέξτε στη Βοήθεια και Υποστήριξη των Windows (κάντε κλικ στις επιλογές **Start** (Εναρξη)→ **Help and Support** (Βοήθεια και υποστήριξη)). Αν πολλοί τομείς είναι ελαττωματικοί, κάντε εφεδρικά αρχεία των δεδομένων (αν είναι εφικτό) και μετά μορφοποιήστε ξανά τον σκληρό δίσκο.

ΣΦΑΛΜΑ ΑΝΑΖΗΤΗΣΗ — Το λειτουργικό σύστημα δεν μπορεί να βρει μια συγκεκριμένη περιοχή στον σκληρό δίσκο.

ΑΠΟΤΥΧΙΑ ΤΕΡΜΑΤΙΣΜΟΥ ΛΕΙΤΟΥΡΓΙΑ — Κάποιο τσιπ στην πλακέτα συστήματος μπορεί να λειτουργεί εσφαλμένα. Εκτελέστε τους ελέγχους για τη ρύθμιση του συστήματος από το διαγνωστικό πρόγραμμα της Dell (ανατρέξτε στην ενότητα «Διαγνωστικό πρόγραμμα της Dell» στη σελίδα 44).

ΤΟ ΡΟΛΟΪ ΕΧΑΣΕ ΤΗΝ ΙΣΧΥ ΤΟΥ — Οι ρυθμίσεις διαμόρφωσης του συστήματος είναι κατεστραμμένες. Συνδέστε τον υπολογιστή σας σε ηλεκτρική πρίζα για να φορτιστεί η μπαταρία. Εάν δεν επιλυθεί το πρόβλημα, προσπαθήστε να επαναφέρετε τα δεδομένα μπαίνοντας στο πρόγραμμα ρύθμισης του συστήματος και μετά τερματίστε αμέσως το πρόγραμμα (ανατρέξτε στο *Εγχειρίδιο σέρβις* στη διεύθυνση support.dell.com στο Διαδίκτυο). Αν το μήνυμα εμφανιστεί ξανά, επικοινωνήστε με την Dell (ανατρέξτε στην ενότητα «Επικοινωνία με την Dell» στη σελίδα 78).

ΤΟ ΡΟΛΟΪ ΣΤΑΜΑΤΗΣΕ — Μπορεί να απαιτείται επαναφόρτιση της εφεδρικής μπαταρίας που υποστηρίζει τις ρυθμίσεις διαμόρφωσης του συστήματος. Συνδέστε τον υπολογιστή σας σε ηλεκτρική πρίζα για να φορτιστεί η μπαταρία. Αν το πρόβλημα δεν λυθεί, επικοινωνήστε με την Dell (ανατρέξτε στην ενότητα «Επικοινωνία με την Dell» στη σελίδα 78).

ΔΕΝ ΕΧΕΤΕ ΡΥΘΜΙΣΕΙ ΤΗΝ ΩΡΑ-ΕΚΤΕΛΕΣΤΕ ΤΟ ΠΡΟΓΡΑΜΜΑ ΕΓΚΑΤΑΣΤΑΣΗ ΣΥΣΤΗΜΑΤΟ — Η ώρα ή η ημερομηνία που είναι αποθηκευμένη στο πρόγραμμα εγκατάστασης του συστήματος δεν ταιριάζει με το ρολόι του συστήματος. Διορθώστε τις ρυθμίσεις για τις επιλογές **Date** (Ημερομηνία) και **Time** (Ωρα). Για περισσότερες πληροφορίες ανατρέξτε στο *Εγχειρίδιο σέρβις* στον ιστοχώρο support.dell.com.

ΒΛΑΒΗ ΣΤΟ ΤΣΙΠ ΤΟΥ ΧΡΟΝΟΔΙΑΚΟΠΤΗ 2 — Κάποιο τσιπ στην πλακέτα συστήματος μπορεί να λειτουργεί εσφαλμένα. Εκτελέστε τους ελέγχους για τη ρύθμιση του συστήματος από το διαγνωστικό πρόγραμμα της Dell (ανατρέξτε στην ενότητα «Διαγνωστικό πρόγραμμα της Dell» στη σελίδα 44).

ΑΠΡΟΒΛΕΠΤΗ ΔΙΑΚΟΠΗ ΣΕ ΠΡΟΣΤΑΤΕΥΜΕΝΗ ΛΕΙΤΟΥΡΓΙΑ — Ο ελεγκτής του πληκτρολογίου μπορεί να λειτουργεί εσφαλμένα ή κάποια μονάδα μνήμης μπορεί να είναι χαλαρά συνδεδεμένη. Εκτελέστε τους ελέγχους για τη μνήμη του συστήματος και τον έλεγχο για τον ελεγκτή πληκτρολογίου από το διαγνωστικό πρόγραμμα της Dell (ανατρέξτε στην ενότητα «Διαγνωστικό πρόγραμμα της Dell» στη σελίδα 44).

ΔΕΝ ΕΙΝΑΙ ΔΥΝΑΤΗ Η ΠΡΟΣΒΑΣΗ ΣΤΗ ΜΟΝΑΔΑ Χ:\. Η ΣΥΣΚΕΥΗ ΔΕΝ ΕΙΝΑΙ ΕΤΟΙΜΗ — Τοποθετήστε ένα δίσκο στη μονάδα και δοκιμάστε ξανά.

Η ΙΣΧΥ ΤΗ ΜΠΑΤΑΡΙΑ ΕΙΝΑΙ ΕΞΑΙΡΕΤΙΚΑ ΧΑΜΗΛΗ — Η μπαταρία κοντεύει να εξαντληθεί. Αντικαταστήστε την μπαταρία ή συνδέστε τον υπολογιστή σε ηλεκτρική πρίζα. Διαφορετικά, ενεργοποιήστε την κατάσταση αδράνειας ή τερματίστε τη λειτουργία του υπολογιστή.

Μηνύματα συστήματος



ΣΗΜΕΙΩΣΗ: Αν το μήνυμα που λάβατε δεν παρατίθεται στον πίνακα, ανατρέξτε στην τεκμηρίωση είτε του λειτουργικού συστήματος είτε του προγράμματος που εκτελούσατε όταν εμφανίστηκε το μήνυμα.

ΠΡΟΕΙΔΟΠΟΙΗΣΗ! ΟΙ ΠΡΟΗΓΟΥΜΕΝΕ ΠΡΟΣΠΑΘΕΙΕ ΕΚΚΙΝΗΣΗ ΤΟΥ ΣΥΣΤΗΜΑΤΟ ΑΠΕΤΥΧΑΝ ΣΤΟ ΣΗΜΕΙΟ ΕΛΕΓΧΟΥ [NNNN]. ΓΙΑ ΒΟΗΘΕΙΑ ΣΤΗΝ ΕΠΙΛΥΣΗ ΑΥΤΟΥ ΤΟΥ ΠΡΟΒΛΗΜΑΤΟ , ΣΗΜΕΙΩΣΤΕ ΤΟ ΣΥΓΚΕΚΡΙΜΕΝΟ ΣΗΜΕΙΟ ΕΛΕΓΧΟΥ ΚΑΙ ΕΠΙΚΟΙΝΩΝΗΣΤΕ ΜΕ ΤΗΝ ΤΕΧΝΙΚΗ ΥΠΟΣΤΗΡΙΞΗ ΤΗ DELL — Ο υπολογιστής απέτυχε να ολοκληρώσει τη ρουτίνα εκκίνησης τρεις συνεχόμενες φορές με το ίδιο σφάλμα (ανατρέξτε στην ενότητα «Επικοινωνία με την Dell» στη σελίδα 78 για βοήθεια).

ΣΦΑΛΜΑ ΑΘΡΟΙΣΜΑΤΟ ΕΛΕΓΧΟΥ CMOS — Πιθανή βλάβη μητρικής πλακέτας ή χαμηλή ισχύς μπαταρίας ρολογιού πραγματικού χρόνου (RTC). Τοποθετήστε την μπαταρία. Για βοήθεια ανατρέξτε στο *Εγχειρίδιο σέρβις* στον ιστοχώρο **support.dell.com** ή στην ενότητα «Επικοινωνία με την Dell» στη σελίδα 78.

ΒΛΑΒΗ ΑΝΕΜΙΣΤΗΡΑ CPU — Βλάβη ανεμιστήρα επεξεργαστή. Αντικαταστήστε τον ανεμιστήρα του επεξεργαστή. Ανατρέξτε στο *Εγχειρίδιο σέρβις* στον ιστοχώρο **support.dell.com**.

ΒΛΑΒΗ ΜΟΝΑΔΑ ΣΚΛΗΡΟΥ ΔΙΣΚΟΥ — Πιθανή βλάβη μονάδας σκληρού δίσκου στη διάρκεια του HDD POST. Ελέγξτε τα καλώδια, αλλάξτε σκληρούς δίσκου ή ανατρέξτε στην ενότητα «Επικοινωνία με την Dell» στη σελίδα 78 για βοήθεια.

ΑΠΟΤΥΧΙΑ ΑΝΑΓΝΩΣΗ ΜΟΝΑΔΑ ΣΚΛΗΡΟΥ ΔΙΣΚΟΥ — Πιθανή βλάβη μονάδας σκληρού δίσκου στη διάρκεια του ελέγχου έναρξης σκληρού δίσκου (ανατρέξτε στην ενότητα «Επικοινωνία με την Dell» στη σελίδα 78 για βοήθεια).

ΒΛΑΒΗ ΠΛΗΚΤΡΟΛΟΓΙΟΥ — Βλάβη πληκτρολογίου ή αποσυνδεδεμένο καλώδιο πληκτρολογίου.

ΔΕΝ ΥΠΑΡΧΕΙ ΔΙΑΘΕΣΙΜΗ ΣΥΣΚΕΥΗ ΕΚΚΙΝΗΣΗ — Δεν υπάρχει διαμέρισμα με δυνατότητα εκκίνησης στον σκληρό δίσκο ή το καλώδιο σκληρού δίσκου είναι αποσυνδεδεμένο ή δεν υπάρχει συσκευή με δυνατότητα εκκίνησης.

- Αν η μονάδα σκληρού δίσκου είναι η συσκευή εκκίνησης σας, σιγουρευτείτε ότι τα καλώδια είναι συνδεδεμένα και ότι η μονάδα είναι εγκατεστημένη σωστά και διαμερισμένη ως συσκευή εκκίνησης.
- Μεταβείτε στις ρυθμίσεις συστήματος και βεβαιωθείτε ότι οι πληροφορίες της ακολουθίας εκκίνησης είναι σωστές (ανατρέξτε στο *Εγχειρίδιο σέρβις* στη διεύθυνση **support.dell.com** στο Διαδίκτυο).

ΚΑΝΕΝΑ ΔΙΑΛΕΙΜΜΑ ΧΡΟΝΟΔΙΑΚΟΠΤΗ — Κάποιο τσιπ στην κάρτα συστήματος μπορεί να δυσλειτουργεί ή η κάρτα συστήματος να παρουσιάζει βλάβη (ανατρέξτε στην ενότητα «Επικοινωνία με την Dell» στη σελίδα 78 για βοήθεια).

ΣΦΑΛΜΑ ΥΠΕΡΡΕΥΜΑΤΟ USB — Αποσυνδέστε τη συσκευή USB. Χρησιμοποιήστε εξωτερική πηγή τροφοδοσίας για τη συσκευή USB.

ΣΗΜΕΙΩΣΗ - Το ΣΥΣΤΗΜΑ ΑΥΤΟΠΑΡΑΚΟΛΟΥΘΗΣΗΣ ΤΗ ΜΟΝΑΔΑ ΣΚΛΗΡΟΥ ΔΙΣΚΟΥ ΑΝΕΦΕΡΕ ΟΤΙ ΜΙΑ ΠΑΡΑΜΕΤΡΟ ΞΕΠΕΡΑΣΕ ΤΟ ΚΑΝΟΝΙΚΟ ΕΥΡΟΣ ΛΕΙΤΟΥΡΓΙΑΣ . Η DELL ΣΥΝΙΣΤΑ ΝΑ ΔΗΜΙΟΥΡΓΕΙΤΕ ΕΦΕΔΡΙΚΑ ΑΝΤΙΓΡΑΦΑ ΤΩΝ ΔΕΔΟΜΕΝΩΝ ΣΑ ΤΑΚΤΙΚΑ. ΜΙΑ ΠΑΡΑΜΕΤΡΟ ΕΚΤΟ ΕΥΡΟΥ ΜΠΟΡΕΙ ΝΑ ΥΠΟΔΕΙΚΝΥΕΙ ΕΝΔΕΧΟΜΕΝΟ ΠΡΟΒΛΗΜΑ ΣΤΗ ΜΟΝΑΔΑ ΣΚΛΗΡΟΥ ΔΙΣΚΟΥ Η ΚΑΙ ΟΧΙ — Σφάλμα S.M.A.R.T, πιθανή βλάβη σκληρού δίσκου Μπορείτε να ενεργοποιήσετε ή να απενεργοποιήσετε τη δυνατότητα αυτή από τις ρυθμίσεις BIOS.

Αντιμετώπιση προβλημάτων λογισμικού και υλικού

Αν μία συσκευή είτε δεν ανιχνευτεί κατά την εγκατάσταση του λειτουργικού συστήματος είτε ανιχνευτεί αλλά έχει διαμορφωθεί λανθασμένα, μπορείτε να χρησιμοποιήσετε την αντιμετώπιση προβλημάτων υλικού για να επιλύσετε την ασυμβατότητα.

Για έναρξη της λειτουργίας Hardware Troubleshooter (Αντιμετώπιση προβλημάτων υλικού):

Windows Vista:

- 1 Κάντε κλικ στο κουμπί Windows Vista Start (Εναρξη των Windows Vista)  και στην επιλογή **Help and Support** (Βοήθεια και υποστήριξη).
- 2 Πληκτρολογήστε hardware troubleshooter (αντιμετώπιση προβλημάτων υλικού) στο πεδίο αναζήτησης και πιάστε το πλήκτρο <Enter> για να αρχίσει η αναζήτηση.
- 3 Στα αποτελέσματα αναζήτησης, επιλέξτε εκείνο που περιγράφει καλύτερα το πρόβλημα και ακολουθήστε τα υπόλοιπα βήματα αντιμετώπισης προβλημάτων.

Windows XP:

- 1 Επιλέξτε διαδοχικά **Start** (Εναρξη)→ **Help and Support** (Βοήθεια και υποστήριξη).
- 2 Πληκτρολογήστε hardware troubleshooter (αντιμετώπιση προβλημάτων υλικού) στο πεδίο αναζήτησης και πιάστε το πλήκτρο <Enter> για να αρχίσει η αναζήτηση.
- 3 Στην ενότητα **Fix a Problem** (Επιδιόρθωση ενός προβλήματος), κάντε κλικ στο **Hardware Troubleshooter** (Αντιμετώπιση προβλημάτων υλικού).
- 4 Στη λίστα **Hardware Troubleshooter** (Αντιμετώπιση προβλημάτων υλικού) επιλέξτε τη δυνατότητα που περιγράφει το πρόβλημα με τον καλύτερο δυνατό τρόπο και κάντε κλικ στην επιλογή **Next** (Επόμενο) για να ακολουθήσετε τα βήματα που απομένουν για την αντιμετώπιση του προβλήματος.

Διαγνωστικό πρόγραμμα της Dell

 **ΠΡΟΣΟΧΗ:** Προτού ξεκινήσετε κάποια από τις διαδικασίες που αναφέρονται στην παρούσα ενότητα, μελετήστε τις οδηγίες για την ασφάλεια που αποστέλλονται μαζί με τον υπολογιστή σας. Αν χρειάζεστε πρόσθετες πληροφορίες για τις καλύτερες πρακτικές ασφαλείας, ανατρέξτε στη σελίδα σχετικά με τη συμμόρφωση με τους κανονισμούς, στη διεύθυνση www.dell.com/regulatory_compliance.

Πότε να χρησιμοποιήσετε το διαγνωστικό πρόγραμμα της Dell

Αν αντιμετωπίζετε κάποιο πρόβλημα με τον υπολογιστή σας, πραγματοποιήστε τους ελέγχους που αναφέρονται στο κεφάλαιο για τα Προβλήματα κλειδωμάτων και λογισμικού (ανατρέξτε στην ενότητα «Προβλήματα κλειδώματος και λογισμικού» στη σελίδα 49) και εκτελέστε το διαγνωστικό πρόγραμμα της Dell προτού επικοινωνήσετε με την Dell για τεχνική βοήθεια.

Συνιστάται να εκτυπώσετε τις διαδικασίες αυτές προτού ξεκινήσετε.

 **ΕΙΔΟΠΟΙΗΣΗ:** Το διαγνωστικό πρόγραμμα της Dell λειτουργεί μόνο στους υπολογιστές της Dell.

 **ΣΗΜΕΙΩΣΗ:** Τα μέσα με το όνομα *Dell Drivers and Utilities* (Προγράμματα οδήγησης και βοηθητικές εφαρμογές) είναι προαιρετικά και μπορεί να μην τα παραλάβετε μαζί με τον υπολογιστή σας.

Ανατρέξτε στο *Εγχειρίδιο σέρβις* στον ιστοχώρο support.dell.com για να εξετάσετε τις πληροφορίες διαμόρφωσης του υπολογιστή και σιγουρευτείτε ότι η συσκευή που θέλετε να δοκιμάσετε εμφανίζεται στο πρόγραμμα συστήματος και είναι ενεργή.

Εκκινήστε το Dell Diagnostics από τη μονάδα σκληρού δίσκου ή από το CD/DVD με τίτλο *Drivers and Utilities* (Προγράμματα οδήγησης και βοηθητικές εφαρμογές).

Εκκίνηση του διαγνωστικού προγράμματος της Dell από το σκληρό σας δίσκο

 **ΣΗΜΕΙΩΣΗ:** Αν ο υπολογιστής σας δεν μπορεί να εμφανίσει κάποια εικόνα οθόνης, ανατρέξτε στην ενότητα «Επικοινωνία με την Dell» στη σελίδα 78.

- 1 Βεβαιωθείτε ότι ο υπολογιστής είναι συνδεδεμένος με πρίζα που γνωρίζετε ότι λειτουργεί κατάλληλα.
- 2 Ανοίξτε (ή επανεκκινήστε) τον υπολογιστή σας.

- 3 Μόλις εμφανιστεί το λογότυπο DELL™, πιέστε αμέσως το πλήκτρο <F12>. Επιλέξτε **Diagnostics** (Διαγνωστικοί έλεγχοι) από το μενού έναρξης που εμφανίζεται και πιέστε <Enter>.

 **ΣΗΜΕΙΩΣΗ:** Αν περιμένετε πολλή ώρα και εμφανίζεται το λογότυπο του λειτουργικού συστήματος, συνεχίστε να περιμένετε ωσότου δείτε την επιφάνεια εργασίας των Microsoft® Windows® και μετά τερματίστε τη λειτουργία του υπολογιστή σας και δοκιμάστε ξανά.

 **ΣΗΜΕΙΩΣΗ:** Αν εμφανιστεί μήνυμα ότι δεν βρέθηκε διαμέρισμα της βοηθητικής εφαρμογής διαγνωστικών ελέγχων, εκτελέστε το διαγνωστικό πρόγραμμα της Dell από τα μέσα με το όνομα *Drivers and Utilities* (Προγράμματα οδήγησης και βοηθητικές εφαρμογές).

- 4 Πιέστε ένα πλήκτρο για έναρξη του διαγνωστικού προγράμματος της Dell από το διαμέρισμα της βοηθητικής εφαρμογής διαγνωστικών ελέγχων στη μονάδα του σκληρού σας δίσκου και ακολουθήστε τις οδηγίες στην οθόνη.

Εκκίνηση του διαγνωστικού προγράμματος της Dell από τα μέσα με το όνομα *Drivers and Utilities* (Προγράμματα οδήγησης και βοηθητικές εφαρμογές)

- 1 Τοποθετήστε στη μονάδα τα μέσα με το όνομα *Drivers and Utilities* (Προγράμματα οδήγησης και βοηθητικές εφαρμογές).
- 2 Σβήστε τον υπολογιστή και επανεκκινήστε τον.

Όταν εμφανιστεί το λογότυπο DELL, πιέστε αμέσως <F12>.

 **ΣΗΜΕΙΩΣΗ:** Αν περιμένετε πολλή ώρα και εμφανίζεται το λογότυπο του λειτουργικού συστήματος, συνεχίστε να περιμένετε ωσότου δείτε την επιφάνεια εργασίας των Microsoft® Windows® και μετά τερματίστε τη λειτουργία του υπολογιστή σας και δοκιμάστε ξανά.

 **ΣΗΜΕΙΩΣΗ:** Τα βήματα που ακολουθούν αλλάζουν την ακολουθία εκκίνησης μόνο για μία φορά. Στην επόμενη διαδικασία εκκίνησης, η εκκίνηση του υπολογιστή γίνεται σύμφωνα με τις συσκευές που καθορίζονται στο πρόγραμμα ρύθμισης του συστήματος.

- 3 Όταν εμφανιστεί η λίστα των συσκευών εκκίνησης, επιλέξτε **CD/DVD/CD-RW** και πιέστε <Enter>.
- 4 Στο μενού που εμφανίζεται επιλέξτε **Boot from CD-ROM** (Εκκίνηση από CD-ROM) και πιέστε <Enter>.

- 5 Πληκτρολογήστε 1 για να ξεκινήσει το μενού CD και πιάστε <Enter> για να προχωρήσετε.
- 6 Επιλέξτε **Run the 32 Bit Dell Diagnostics** (Εκτέλεση του διαγνωστικού προγράμματος 32 Bit της Dell) από την αριθμημένη λίστα. Αν παρατίθενται πολλαπλές εκδόσεις, επιλέξτε την έκδοση που ενδείκνυται για τον υπολογιστή σας.
- 7 Όταν εμφανιστεί το **Main Menu** (Κύριο μενού) του διαγνωστικού προγράμματος της Dell, επιλέξτε τον έλεγχο που θέλετε να εκτελεστεί και ακολουθήστε τις οδηγίες στην οθόνη.

Συμβουλές για την αντιμετώπιση προβλημάτων

Για την αντιμετώπιση προβλημάτων του υπολογιστή σας ακολουθήστε τις εξής συμβουλές:

- Αν προσθέσατε ή αφαιρέσατε κάποιο εξάρτημα πριν ξεκινήσει το πρόβλημα, εξετάστε τις διαδικασίες εγκατάστασης και σιγουρευτείτε ότι το εξάρτημα είναι σωστά εγκατεστημένο (ανατρέξτε στο *Εγχειρίδιο σέρβις* στον ιστοχώρο support.dell.com).
- Αν μια συσκευή δεν λειτουργεί, σιγουρευτείτε ότι είναι σωστά συνδεδεμένη.
- Αν εμφανιστεί μήνυμα σφάλματος στην οθόνη, καταγράψτε το ακριβές μήνυμα. Αυτό το μήνυμα μπορεί να βοηθήσει το προσωπικό υποστήριξης στη διάγνωση και τη διόρθωση του προβλήματος.
- Αν σε κάποιο πρόγραμμα παρουσιαστεί μήνυμα σφάλματος, ανατρέξτε στην τεκμηρίωση του προγράμματος.



ΣΗΜΕΙΩΣΗ: Οι διαδικασίες που αναφέρονται στο παρόν έγγραφο γράφτηκαν για την προεπιλεγμένη προβολή των Windows και, συνεπώς, μπορεί να μην ισχύουν αν ορίσατε την κλασική προβολή των Windows για τον υπολογιστή Dell.

Προβλήματα τροφοδοσίας



ΠΡΟΣΟΧΗ: Προτού ξεκινήσετε κάποια από τις διαδικασίες που αναφέρονται στην παρούσα ενότητα, μελετήστε τις οδηγίες για την ασφάλεια που αποστέλλονται μαζί με τον υπολογιστή σας. Αν χρειάζεστε πρόσθετες πληροφορίες για τις καλύτερες πρακτικές ασφαλείας, ανατρέξτε στη σελίδα σχετικά με τη συμμόρφωση με τους κανονισμούς, στη διεύθυνση www.dell.com/regulatory_compliance.

ΑΝ Η ΛΥΧΝΙΑ ΕΝΔΕΙΞΗ ΛΕΙΤΟΥΡΓΙΑ ΕΙΝΑΙ ΣΒΗΣΤΗ — Ο υπολογιστής είναι είτε σβηστός είτε δεν τροφοδοτείται με ρεύμα.

- Ξανασυνδέστε το καλώδιο ρεύματος στη υποδοχή του στο πίσω μέρος του υπολογιστή και στην πρίζα ρεύματος.
- Παρακάμψτε συσκευές προστασίας παροχής ενέργειας, πολύπριζα και καλώδια προέκτασης, ώστε να επιβεβαιώσετε ότι ο υπολογιστής τίθεται σε λειτουργία κανονικά.
- Σιγουρευτείτε ότι τυχόν πολύπριζα που χρησιμοποιούνται είναι συνδεδεμένα σε πρίζα ρεύματος και είναι ενεργοποιημένα.
- Σιγουρευτείτε ότι η πρίζα ρεύματος λειτουργεί, δοκιμάζοντάς την με μια άλλη συσκευή, όπως π.χ. ένα φωτιστικό.
- Σιγουρευτείτε ότι το κύριο καλώδιο τροφοδοσίας και το καλώδιο του μπροστινού πίνακα είναι καλά συνδεδεμένα στην κάρτα συστήματος (ανατρέξτε στο *Εγχειρίδιο σέρβις* στον ιστοχώρο support.dell.com).

ΑΝ Η ΛΥΧΝΙΑ ΤΡΟΦΟΔΟΣΙΑ ΑΝΑΒΕΙ ΣΕ ΜΠΛΕ ΧΡΩΜΑ ΚΑΙ Ο ΥΠΟΛΟΓΙΣΤΗ ΔΕΝ ΑΠΟΚΡΙΝΕΤΑΙ —

- Βεβαιωθείτε ότι η οθόνη είναι σωστά συνδεδεμένη με τον υπολογιστή και με την παροχή ρεύματος.
- Αν η οθόνη είναι συνδεδεμένη με τον υπολογιστή και ενεργοποιημένη, ανατρέξτε στην ενότητα «Ηχητικά σήματα» στη σελίδα 32.

ΑΝ Η ΛΥΧΝΙΑ ΤΡΟΦΟΔΟΣΙΑ ΑΝΑΒΟΣΒΗΝΕΙ ΣΕ ΜΠΛΕ ΧΡΩΜΑ —

Ο υπολογιστής βρίσκεται σε κατάσταση αναμονής. Πιέστε ένα πλήκτρο στο πληκτρολόγιο, μετακινήστε το ποντίκι ή πιέστε το πλήκτρο τροφοδοσίας για επαναφορά στην κανονική λειτουργία.

ΑΝ Η ΛΥΧΝΙΑ ΤΡΟΦΟΔΟΣΙΑ ΑΝΑΒΟΣΒΗΝΕΙ ΣΕ ΠΟΡΤΟΚΑΛΙ ΧΡΩΜΑ —

Ο υπολογιστής τροφοδοτείται με ρεύμα, αλλά ίσως η λειτουργία ή η εγκατάσταση κάποιας συσκευής δεν είναι σωστή.

- Αφαιρέστε και μετά επανεγκαταστήστε όλες τις μονάδες μνήμης (ανατρέξτε στο *Εγχειρίδιο σέρβις* στον ιστοχώρο **support.dell.com**).
- Αφαιρέστε και μετά επανεγκαταστήστε όλες τις κάρτες επέκτασης, συμπεριλαμβανομένων των καρτών γραφικών (ανατρέξτε στο *Εγχειρίδιο σέρβις* στον ιστοχώρο **support.dell.com**).

ΑΝ Η ΛΥΧΝΙΑ ΤΡΟΦΟΔΟΣΙΑ ΕΙΝΑΙ ΣΤΑΘΕΡΑ ΑΝΑΜΜΕΝΗ ΣΕ ΠΟΡΤΟΚΑΛΙ ΧΡΩΜΑ —

Υπάρχει πρόβλημα τροφοδοσίας και ίσως η λειτουργία ή η εγκατάσταση κάποιας συσκευής δεν είναι σωστή.

- Βεβαιωθείτε ότι το καλώδιο ρεύματος του επεξεργαστή είναι καλά συνδεδεμένο στη θύρα της κάρτας συστήματος (ανατρέξτε στο *Εγχειρίδιο σέρβις* στον ιστοχώρο **support.dell.com**).
- Σιγουρευτείτε ότι το κύριο καλώδιο τροφοδοσίας και το καλώδιο του μπροστινού πίνακα είναι καλά συνδεδεμένα στην κάρτα συστήματος (ανατρέξτε στο *Εγχειρίδιο σέρβις* στον ιστοχώρο **support.dell.com**).

ΕΞΑΛΕΙΨΤΕ ΤΙ ΠΑΡΕΜΒΟΛΕ — Μερικές πιθανές αιτίες παρεμβολής είναι:

- Ρεύμα, πληκτρολόγιο και καλώδια προέκτασης ποντικιού.
- Πολλές συσκευές συνδεδεμένες στο ίδιο πολύπριζο.
- Πολλά πολύπριζα συνδεδεμένα στην ίδια πρίζα ρεύματος.

Προβλήματα μνήμης



ΠΡΟΣΟΧΗ: Προτού ξεκινήσετε κάποια από τις διαδικασίες που αναφέρονται στην παρούσα ενότητα, μελετήστε τις οδηγίες για την ασφάλεια που αποστέλλονται μαζί με τον υπολογιστή σας. Αν χρειάζεστε πρόσθετες πληροφορίες για τις καλύτερες πρακτικές ασφαλείας, ανατρέξτε στη σελίδα σχετικά με τη συμμόρφωση με τους κανονισμούς, στη διεύθυνση www.dell.com/regulatory_compliance.

ΑΝ ΕΜΦΑΝΙΣΤΕΙ ΜΗΝΥΜΑ ΓΙΑ ΑΝΕΠΑΡΚΗ ΜΝΗΜΗ —

- Αποθηκεύστε και κλείστε όλα τα ανοικτά αρχεία και τερματίστε όλα τα ανοικτά προγράμματα που δεν χρησιμοποιείτε για να δείτε αν έτσι θα λυθεί το πρόβλημα.
- Για τις ελάχιστες απαιτήσεις μνήμης ανατρέξτε στην τεκμηρίωση του λογισμικού. Αν χρειαστεί, εγκαταστήστε πρόσθετη μνήμη (ανατρέξτε στο *Εγχειρίδιο σέρβις* στον ιστοχώρο **support.dell.com**).

- Τοποθετήστε ξανά τις μονάδες μνήμης (ανατρέξτε στο *Εγχειρίδιο σέρβις* στον ιστοχώρο **support.dell.com**) για να βεβαιωθείτε ότι ο υπολογιστής σας επικοινωνεί επιτυχώς με τη μνήμη.
- Εκτελέστε το Dell Diagnostics (ανατρέξτε στην ενότητα «Διαγνωστικό πρόγραμμα της Dell» στη σελίδα 44).

ΑΝ ΑΝΤΙΜΕΤΩΠΙΣΕΤΕ ΑΛΛΑ ΠΡΟΒΛΗΜΑΤΑ ΜΕ ΤΗ ΜΝΗΜΗ —

- Τοποθετήστε ξανά τις μονάδες μνήμης (ανατρέξτε στο *Εγχειρίδιο σέρβις* στον ιστοχώρο **support.dell.com**) για να βεβαιωθείτε ότι ο υπολογιστής σας επικοινωνεί επιτυχώς με τη μνήμη.
- Φροντίστε να ακολουθήσετε τις κατευθυντήριες γραμμές για την εγκατάσταση μνήμης (ανατρέξτε στο *Εγχειρίδιο σέρβις* στον ιστοχώρο **support.dell.com**).
- Σιγουρευτείτε ότι η μνήμη που χρησιμοποιείτε υποστηρίζεται από τον υπολογιστή σας. Για περισσότερες πληροφορίες σχετικά με το είδος μνήμης που υποστηρίζεται από τον υπολογιστή σας, ανατρέξτε στην ενότητα «Προδιαγραφές» στη σελίδα 23.
- Εκτελέστε το Dell Diagnostics (ανατρέξτε στην ενότητα «Διαγνωστικό πρόγραμμα της Dell» στη σελίδα 44).

Προβλήματα κλειδώματος και λογισμικού



ΠΡΟΣΟΧΗ: Προτού ξεκινήσετε κάποια από τις διαδικασίες που αναφέρονται στην παρούσα ενότητα, μελετήστε τις οδηγίες για την ασφάλεια που αποστέλλονται μαζί με τον υπολογιστή σας. Αν χρειάζεστε πρόσθετες πληροφορίες για τις καλύτερες πρακτικές ασφαλείας, ανατρέξτε στη σελίδα σχετικά με τη συμμόρφωση με τους κανονισμούς, στη διεύθυνση www.dell.com/regulatory_compliance.

Δεν γίνεται εκκίνηση του υπολογιστή

ΒΕΒΑΙΩΘΕΙΤΕ ΟΤΙ ΤΟ ΤΡΟΦΟΔΟΤΙΚΟ ΕΙΝΑΙ ΣΤΑΘΕΡΑ ΣΥΝΔΕΔΕΜΕΝΟ ΣΤΟΝ ΥΠΟΛΟΓΙΣΤΗ ΚΑΙ ΣΤΗΝ ΠΡΙΖΑ ΡΕΥΜΑΤΟ

Ο υπολογιστής δεν αποκρίνεται πλέον



ΕΙΔΟΠΟΙΗΣΗ: Ενδέχεται να χάσετε δεδομένα αν δεν είναι δυνατός ο τερματισμός του λειτουργικού συστήματος.

ΣΒΗΣΤΕ ΤΟΝ ΥΠΟΛΟΓΙΣΤΗ ΣΑ — Αν δεν μπορείτε να λάβετε απόκριση πατώντας ένα πλήκτρο στο πληκτρολόγιό σας ή μετακινώντας το ποντίκι, πατήστε και κρατήστε πατημένο το κουμπί λειτουργίας για τουλάχιστον 8 με 10 δευτερόλεπτα (μέχρι να σβήσει ο υπολογιστής) και μετά επανεκκινήστε τον υπολογιστή σας.

Ένα πρόγραμμα παύει να αποκρίνεται

ΤΕΡΜΑΤΙΣΤΕ ΤΟ ΠΡΟΓΡΑΜΜΑ —

- 1 Πιέστε ταυτόχρονα <Ctrl><Shift><Esc> για να εμφανιστεί η δυνατότητα Task Manager (Διαχείριση εργασιών) και κάντε κλικ στην καρτέλα **Applications** (Εφαρμογές).
- 2 Κάντε κλικ για να επιλέξετε το πρόγραμμα που δεν αποκρίνεται πλέον και κλικ στην επιλογή **End Task** (Τέλος εργασίας).

Η λειτουργία κάποιου προγράμματος επανειλημμένα διακόπτεται αιφνιδίως



ΣΗΜΕΙΩΣΗ: Τα περισσότερα λογισμικά περιλαμβάνουν οδηγίες εγκατάστασης στην τεκμηρίωσή τους ή σε δισκέτα, CD ή DVD.

ΣΥΜΒΟΥΛΕΥΤΕΙΤΕ ΤΗΝ ΤΕΚΜΗΡΙΩΣΗ ΤΟΥ ΛΟΓΙΣΜΙΚΟΥ — Αν χρειαστεί, απεγκαταστήστε και επανεγκαταστήστε το πρόγραμμα.

Κάποιο πρόγραμμα είναι σχεδιασμένο για προγενέστερη έκδοση του λειτουργικού συστήματος Microsoft® Windows®

ΕΚΤΕΛΕΣΤΕ ΤΟ PROGRAM COMPATIBILITY WIZARD (ΟΔΗΓΟ ΣΥΜΒΑΤΟΤΗΤΑ ΠΡΟΓΡΑΜΜΑΤΟ) —

Windows Vista:

Ο Οδηγός συμβατότητας προγραμμάτων ρυθμίζει ένα πρόγραμμα έτσι ώστε να εκτελείται σε περιβάλλον παρόμοιο με περιβάλλοντα λειτουργικού συστήματος διαφορετικού από τα Windows Vista.

- 1 Κάντε κλικ στις επιλογές **Start** (Εναρξη)  → **Control Panel** (Πίνακας Ελέγχου) → **Programs** (Προγράμματα) → **Use an older program with this version of Windows** (Χρήση παλιότερου προγράμματος με αυτήν την έκδοση των Windows).
- 2 Στην οθόνη υποδοχής κάντε κλικ στο κουμπί **Next** (Επόμενο).
- 3 Ακολουθήστε τις οδηγίες στην οθόνη.

Windows XP:

Η λειτουργία Program Compatibility Wizard (Οδηγός συμβατότητας προγράμματος) διαμορφώνει ένα πρόγραμμα έτσι ώστε να εκτελείται σε περιβάλλον παρόμοιο με περιβάλλοντα λειτουργικών συστημάτων που δεν είναι Windows XP.

- 1 Επιλέξτε διαδοχικά **Start** (Εναρξη) → **All Programs** (Όλα τα προγράμματα) → **Accessories** (Βοηθήματα) → **Program Compatibility Wizard** (Οδηγός συμβατότητας προγράμματος) → **Next** (Επόμενο).
- 2 Ακολουθήστε τις οδηγίες στην οθόνη.

Εμφανίζεται μια σταθερά μπλε οθόνη

ΣΒΗΣΤΕ ΤΟΝ ΥΠΟΛΟΓΙΣΤΗ ΣΑΣ — Αν δεν μπορείτε να λάβετε απόκριση πατώντας ένα πλήκτρο στο πληκτρολόγιό σας ή μετακινώντας το ποντίκι, πατήστε και κρατήστε πατημένο το κουμπί λειτουργίας για τουλάχιστον 8 με 10 δευτερόλεπτα (μέχρι να σβήσει ο υπολογιστής) και μετά επανεκκινήστε τον υπολογιστή σας.

Άλλα προβλήματα λογισμικού

ΣΥΜΒΟΥΛΕΥΤΕΙΤΕ ΤΗΝ ΤΕΚΜΗΡΙΩΣΗ ΤΟΥ ΛΟΓΙΣΜΙΚΟΥ Η ΕΠΙΚΟΙΝΩΝΗΣΤΕ ΜΕ ΤΟΝ ΚΑΤΑΣΚΕΥΑΣΤΗ ΤΟΥ ΓΙΑ ΠΛΗΡΟΦΟΡΙΕ ΣΧΕΤΙΚΑ ΜΕ ΤΗΝ ΑΝΤΙΜΕΤΩΠΙΣΗ ΠΡΟΒΛΗΜΑΤΩΝ —

- Βεβαιωθείτε ότι το πρόγραμμα είναι συμβατό με το λειτουργικό σύστημα που έχετε εγκατεστημένο στον υπολογιστή σας.
- Βεβαιωθείτε ότι ο υπολογιστής ικανοποιεί τις ελάχιστες απαιτήσεις υλικού για την εκτέλεση του λογισμικού. Ανατρέξτε στην τεκμηρίωση του λογισμικού για πληροφορίες.
- Βεβαιωθείτε ότι το πρόγραμμα είναι εγκατεστημένο και διαμορφωμένο σωστά.
- Επαληθεύστε ότι τα προγράμματα οδήγησης των συσκευών δεν βρίσκονται σε διένεξη με το πρόγραμμα.
- Αν χρειαστεί, απεγκαταστήστε και επανεγκαταστήστε το πρόγραμμα.

ΔΗΜΙΟΥΡΓΗΣΤΕ ΑΜΕΣΩ ΕΦΕΔΡΙΚΑ ΑΝΤΙΓΡΑΦΑ ΤΩΝ ΑΡΧΕΙΩΝ ΣΑΣ

- Χρησιμοποιήστε ένα πρόγραμμα σάρωσης ιών για να ελέγξετε τον σκληρό δίσκο, τις δισκέτες, τα CD ή τα DVD.
- Αποθηκεύστε και κλείστε όλα τα ανοικτά αρχεία ή προγράμματα και τερματίστε τη λειτουργία του υπολογιστή σας μέσω του μενού έναρξης.

Υπηρεσία τεχνικής ενημέρωσης της Dell

Η Υπηρεσία τεχνικής ενημέρωσης της Dell σας ειδοποιεί με e-mail για ενημερώσεις λογισμικού και υλικού για τον υπολογιστή σας. Η υπηρεσία είναι δωρεάν και μπορείτε να προσαρμόσετε σύμφωνα με τις προτιμήσεις σας το περιεχόμενο, τη μορφή και τη συχνότητα λήψης ειδοποιήσεων.

Για να εγγραφείτε στην υπηρεσία τεχνικής ενημέρωσης της Dell, επισκεφτείτε τον ιστόχωρο support.dell.com/technicalupdate.

Βοηθητική εφαρμογή Dell Support

Η βοηθητική εφαρμογή Dell Support είναι εγκατεστημένη στον υπολογιστή σας και διατίθεται από το τμήμα τεχνικής υποστήριξης της Dell, με το εικονίδιο  στη γραμμή εργασιών ή από το κουμπί **Start** (Έναρξη). Χρησιμοποιήστε αυτή τη βοηθητική εφαρμογή για πληροφορίες άμεσης υποστήριξης, ενημερώσεις λογισμικού και σαρώσεις ελέγχου της εύρυθμης λειτουργίας του υπολογιστή σας.

Πρόσβαση στη βοηθητική εφαρμογή Dell Support

Αποκτήστε πρόσβαση στη βοηθητική εφαρμογή Dell Support από το εικονίδιο  στη γραμμή εργασιών ή από το μενού **Start** (Έναρξη).

Αν το εικονίδιο Dell Support δεν εμφανίζεται στη γραμμή εργασιών:

- 1 Κάντε κλικ στις επιλογές **Start** (Έναρξη)→ **All Programs** (Όλα τα προγράμματα)→ **Dell Support**→ **Dell Support Settings** (Ρυθμίσεις Dell Support).
- 2 Βεβαιωθείτε ότι το εικονίδιο **Show icon on the taskbar** (Εμφάνιση στη γραμμή εργασιών) είναι επιλεγμένο.

 **ΣΗΜΕΙΩΣΗ:** Αν η βοηθητική εφαρμογή Dell Support δεν είναι διαθέσιμη από το μενού **Start** (Έναρξη), επισκεφτείτε τον ιστοχώρο **support.dell.com** και κάντε λήψη του λογισμικού.

Η βοηθητική εφαρμογή Dell Support είναι προσαρμοσμένη για το υπολογιστικό σας περιβάλλον.

Το εικονίδιο  στη γραμμή εργασιών λειτουργεί διαφορετικά όταν κάνετε κλικ, διπλό κλικ ή δεξί κλικ.

Κλικ στο εικονίδιο Dell Support

Κάντε κλικ ή δεξί κλικ στο εικονίδιο  για να εκτελέσετε τις ακόλουθες εργασίες:

- Έλεγχο του υπολογιστικού σας περιβάλλοντος.
- Προβολή των ρυθμίσεων της βοηθητικής εφαρμογής Dell Support.
- Πρόσβαση στο αρχείο βοήθειας για τη βοηθητική εφαρμογή Dell Support.
- Προβολή συχνών ερωτήσεων.
- Περισσότερες πληροφορίες για τη βοηθητική εφαρμογή Dell Support.
- Απενεργοποίηση της βοηθητικής εφαρμογής Dell Support.

Διπλό κλικ στο εικονίδιο Dell Support

Κάντε διπλό κλικ στο εικονίδιο  για χειροκίνητο έλεγχο στο υπολογιστικό σας περιβάλλον, προβολή των συχνών ερωτήσεων, πρόσβαση στο αρχείο βοήθειας για τη βοηθητική εφαρμογή Dell Support και προβολή των ρυθμίσεων του Dell Support.

Για περισσότερες πληροφορίες σχετικά με τη βοηθητική εφαρμογή Dell Support, κάντε κλικ στο ερωτηματικό (?) στο πάνω μέρος της οθόνης **Dell™ Support**.

Επανεγκατάσταση λογισμικού

Προγράμματα οδήγησης

Αναγνώριση προγραμμάτων οδήγησης

Αν αντιμετωπίζετε πρόβλημα σε κάποια συσκευή, εξακριβώστε αν το πρόβλημά σας οφείλεται στο πρόγραμμα οδήγησης και, αν χρειαστεί, ενημερώστε το πρόγραμμα οδήγησης.

Microsoft® Windows Vista®:

- 1 Κάντε κλικ στο κουμπί Windows Vista Start™ (Εναρξη των Windows Vista™)  και δεξί κλικ στην επιλογή **Computer** (Υπολογιστής).
- 2 Κάντε κλικ στις επιλογές **Properties** (Ιδιότητες)→ **Device Manager** (Διαχείριση συσκευών).



ΣΗΜΕΙΩΣΗ: Μπορεί να εμφανιστεί το παράθυρο **User Account Control** (Έλεγχος λογαριασμού Χρήστη). Αν είστε διαχειριστής στον υπολογιστή, κάντε κλικ στο **Continue** (Συνέχεια). Διαφορετικά, επικοινωνήστε με το διαχειριστή σας για να συνεχίσετε την επιθυμητή ενέργεια.

Microsoft Windows® XP:

- 1 Κάντε κλικ στις επιλογές **Start** (Εναρξη)→ **Control Panel** (Πίνακας ελέγχου).
- 2 Στη δυνατότητα **Pick a Category** (Επιλογή κατηγορίας) κάντε κλικ στις επιλογές **Performance and Maintenance** (Επιδόσεις και συντήρηση) και **System** (Σύστημα).
- 3 Στο παράθυρο **System Properties** (Ιδιότητες συστήματος) κάντε κλικ στην καρτέλα **Hardware** (Υλικό) και στην επιλογή **Device Manager** (Διαχείριση συσκευών).

Κάντε κύλιση της λίστας προς τα κάτω για να δείτε αν στο εικονίδιο κάποιας συσκευής υπάρχει θαυμαστικό (κίτρινος κύκλος με [!]).

Αν δίπλα στο όνομα της συσκευής υπάρχει θαυμαστικό, μπορεί να χρειαστεί να εγκαταστήσετε ξανά το πρόγραμμα οδήγησης ή να εγκαταστήσετε ένα νέο πρόγραμμα οδήγησης (ανατρέξτε στην ενότητα «Επανεγκατάσταση προγραμμάτων οδήγησης και βοηθητικών εφαρμογών» στη σελίδα 56).



Επανεγκατάσταση προγραμμάτων οδήγησης και βοηθητικών εφαρμογών



ΕΙΔΟΠΟΙΗΣΗ: Ο ιστοχώρος τεχνικής υποστήριξης της Dell στη διεύθυνση support.dell.com και τα μέσα με το όνομα *Drivers and Utilities* (Προγράμματα οδήγησης και βοηθητικές εφαρμογές) παρέχουν εγκεκριμένα προγράμματα οδήγησης για υπολογιστές Dell™. Αν εγκαταστήσετε προγράμματα οδήγησης από άλλους πόρους, ο υπολογιστής σας μπορεί να μη λειτουργήσει σωστά.

Επιστροφή σε προηγούμενη έκδοση οδήγησης συσκευής

Windows Vista:

- 1 Κάντε κλικ στο κουμπί Windows Vista Start™ (Εναρξη των Windows Vista™)  και δεξί κλικ στην επιλογή **Computer** (Υπολογιστής).
- 2 Κάντε κλικ στις επιλογές **Properties** (Ιδιότητες) → **Device Manager** (Διαχείριση συσκευών).
 **ΣΗΜΕΙΩΣΗ:** Μπορεί να εμφανιστεί το παράθυρο **User Account Control** (Έλεγχος λογαριασμού Χρήστη). Αν είστε διαχειριστής στον υπολογιστή, κάντε κλικ στο **Continue** (Συνέχεια). Διαφορετικά, επικοινωνήστε με το διαχειριστή σας για να συνεχίσετε την επιθυμητή ενέργεια.
- 3 Κάντε δεξί κλικ στη συσκευή για την οποία έγινε η εγκατάσταση του νέου προγράμματος οδήγησης και κλικ στην επιλογή **Properties** (Ιδιότητες).
- 4 Κάντε κλικ στις καρτέλες **Drivers** (Προγράμματα οδήγησης) → **Roll Back Driver** (Επαναφορά προγράμματος οδήγησης).

Windows XP:

- 1 Κάντε κλικ στις επιλογές **Start** (Εναρξη) → **My Computer** (Ο υπολογιστής μου) → **Properties** (Ιδιότητες) → **Hardware** (Υλικό) → **Device Manager** (Διαχείριση συσκευών).
- 2 Κάντε δεξί κλικ στη συσκευή για την οποία έγινε η εγκατάσταση του νέου προγράμματος οδήγησης και κλικ στην επιλογή **Properties** (Ιδιότητες).
- 3 Κάντε κλικ στις καρτέλες **Drivers** (Προγράμματα οδήγησης) → **Roll Back Driver** (Επαναφορά προγράμματος οδήγησης).

Αν η λειτουργία Device Driver Rollback (Επαναφορά προγράμματος οδήγησης συσκευής) δεν λύσει το πρόβλημα, χρησιμοποιήστε τη λειτουργία System Restore (Επαναφορά συστήματος) (ανατρέξτε στην ενότητα «Επαναφορά του λειτουργικού σας συστήματος» στη σελίδα 59) για να επιστρέψει ο υπολογιστής σας στην κατάσταση λειτουργίας που ίσχυε προτού εγκαταστήσετε το νέο πρόγραμμα οδήγησης.

Χρήση των μέσων με το όνομα Drivers and Utilities (Προγράμματα οδήγησης και βοηθητικές εφαρμογές)

Αν με τη χρήση της λειτουργίας Device Driver Rollback (Επαναφορά προγράμματος οδήγησης συσκευής) ή System Restore (Επαναφορά συστήματος) (ανατρέξτε στην ενότητα «Επαναφορά του λειτουργικού σας συστήματος» στη σελίδα 59) δεν λυθεί το πρόβλημα, επανεγκαταστήστε το πρόγραμμα οδήγησης από τα μέσα με το όνομα *Drivers and Utilities* (Προγράμματα οδήγησης και βοηθητικές εφαρμογές).

- 1 Μόλις παρουσιαστεί η επιφάνεια εργασίας των Windows, τοποθετήστε στη μονάδα τα μέσα με το όνομα *Drivers and Utilities* (Προγράμματα οδήγησης και βοηθητικές εφαρμογές).

Αν χρησιμοποιείτε τα μέσα *Drivers and Utilities* (Προγράμματα οδήγησης και βοηθητικές εφαρμογές) για πρώτη φορά, προχωρήστε στο βήμα 2. Αν όχι, περάστε στο βήμα 5.

- 2 Όταν αρχίζει το πρόγραμμα εγκατάστασης των μέσων *Drivers and Utilities* (Προγράμματα οδήγησης και βοηθητικές εφαρμογές), ακολουθήστε τις προτροπές στην οθόνη.



ΣΗΜΕΙΩΣΗ: Στις περισσότερες περιπτώσεις η εκτέλεση του προγράμματος *Drivers and Utilities* (Προγράμματα οδήγησης και βοηθητικές εφαρμογές) αρχίζει αυτόματα. Αν δεν αρχίσει αυτόματα, κάντε έναρξη του Windows Explorer, κλικ στον κατάλογο της μονάδας με τα μέσα που θέλετε να προβάλετε το περιεχόμενό τους και μετά διπλό κλικ στο αρχείο **autorcd.exe**.

- 3 Όταν εμφανιστεί το παράθυρο **InstallShield Wizard Complete** (Ολοκλήρωση Οδηγού InstallShield), αφαιρέστε από τη μονάδα τα μέσα *Drivers and Utilities* (Προγράμματα οδήγησης και βοηθητικές εφαρμογές) και κάντε κλικ στην επιλογή **Finish** (Τέλος) για επανεκκίνηση του υπολογιστή.
- 4 Όταν δείτε την επιφάνεια εργασίας των Windows, τοποθετήστε ξανά στη μονάδα τα μέσα με το όνομα *Drivers and Utilities* (Προγράμματα οδήγησης και βοηθητικές εφαρμογές).

- 5 Στην οθόνη **Welcome Dell System Owner** (Κάτοχε συστήματος Dell, καλώς ήλθατε) κάντε κλικ στην επιλογή **Next** (Επόμενο).



ΣΗΜΕΙΩΣΗ: Το πρόγραμμα *Drivers and Utilities* (Προγράμματα οδήγησης και βοηθητικές εφαρμογές) παρουσιάζει προγράμματα οδήγησης μόνο για το υλικό που παραλάβατε εγκατεστημένο στον υπολογιστή σας. Αν εγκαταστήσατε πρόσθετο υλικό, μπορεί να μην παρουσιάζονται τα προγράμματα οδήγησης για το νέο υλικό. Αν δεν παρουσιάζονται εκείνα τα προγράμματα οδήγησης, τερματίστε το πρόγραμμα *Drivers and Utilities* (Προγράμματα οδήγησης και βοηθητικές εφαρμογές). Για πληροφορίες σχετικά με τα προγράμματα οδήγησης, ανατρέξτε στην τεκμηρίωση που παραλάβατε μαζί με τη συσκευή.

Στη συνέχεια, θα εμφανιστεί ένα μήνυμα που δηλώνει ότι ο οπτικός δίσκος *Drivers and Utilities* (Προγράμματα οδήγησης και βοηθητικές εφαρμογές) ανιχνεύουν το υλικό στον υπολογιστή σας.

Τα προγράμματα οδήγησης που χρησιμοποιούνται από τον υπολογιστή σας παρουσιάζονται αυτόματα στο παράθυρο **My Drivers—The ResourceCD has identified these components in your system** (Τα προγράμματα οδήγησής μου—Το CD πόρων εντόπισε τα στοιχεία αυτά στο σύστημά σας).

- 6 Κάντε κλικ στο πρόγραμμα οδήγησης που θέλετε να εγκαταστήσετε και ακολουθήστε τις οδηγίες στην οθόνη.

Αν ένα συγκεκριμένο πρόγραμμα οδήγησης δεν παρατίθεται, αυτό σημαίνει ότι δεν απαιτείται από το λειτουργικό σας σύστημα.

Χειροκίνητη επανεγκατάσταση προγραμμάτων οδήγησης

Μετά την εξαγωγή των αρχείων του προγράμματος οδήγησης στον σκληρό σας δίσκο, όπως περιγράφεται στην προηγούμενη ενότητα:

- 1 Κάντε κλικ στο κουμπί Windows Vista Start™ (Εναρξη των Windows Vista™)  και δεξιά κλικ στην επιλογή **Computer** (Υπολογιστής).
- 2 Κάντε κλικ στις επιλογές **Properties** (Ιδιότητες)→ **Device Manager** (Διαχείριση συσκευών).



ΣΗΜΕΙΩΣΗ: Μπορεί να εμφανιστεί το παράθυρο **User Account Control** (Έλεγχος λογαριασμού Χρήστη). Αν είστε διαχειριστής στον υπολογιστή, κάντε κλικ στο **Continue** (Συνέχεια). Διαφορετικά, επικοινωνήστε με το διαχειριστή σας για να συνεχίσετε την επιθυμητή ενέργεια.

- 3 Κάντε διπλό κλικ στον τύπο της συσκευής για την οποία εγκαθιστάτε το πρόγραμμα οδήγησης (για παράδειγμα, **Audio** (Ηχος) ή **Video** (Εικόνα)).
- 4 Κάντε διπλό κλικ στο όνομα της συσκευής για την οποία εγκαθιστάτε το πρόγραμμα οδήγησης.
- 5 Κάντε κλικ στις καρτέλες **Driver** (Πρόγραμμα οδήγησης)→ **Update Driver** (Ενημέρωση προγράμματος οδήγησης)→ **Browse my computer for driver software** (Αναζήτηση λογισμικού προγράμματος οδήγησης στον υπολογιστή μου).
- 6 Κάντε κλικ στην επιλογή **Browse** (Αναζήτηση) και περιηγηθείτε στη θέση όπου νομίζετε ότι υπάρχουν τα αρχεία του προγράμματος οδήγησης.
- 7 Όταν εμφανίζεται το όνομα του κατάλληλου προγράμματος οδήγησης, κάντε κλικ στο όνομα του προγράμματος οδήγησης→ **OK**→ **Next** (Επόμενο).
- 8 Κάντε κλικ στην επιλογή **Finish** (Τέλος) και επανεκκίνηση του υπολογιστή σας.

Επαναφορά του λειτουργικού σας συστήματος

Μπορείτε να κάνετε επαναφορά του λειτουργικού σας συστήματος με τους εξής τρόπους:

- Η λειτουργία Microsoft Windows System Restore (Επαναφορά συστήματος) επαναφέρει τον υπολογιστή σας σε κάποια προγενέστερη κατάσταση λειτουργίας χωρίς να επηρεάζει τα αρχεία δεδομένων. Χρησιμοποιήστε τη λειτουργία System Restore (Επαναφορά συστήματος) ως πρώτη λύση για την επαναφορά του λειτουργικού σας συστήματος και τη διατήρηση των αρχείων δεδομένων.
- Η λειτουργία Dell Factory Image Restore (Επαναφορά εργοστασιακού ειδώλου Dell) (διαθέσιμη σε Windows Vista) επαναφέρει τη μονάδα του σκληρού σας δίσκου στην κατάσταση λειτουργίας που ήταν όταν αγοράσατε τον υπολογιστή. Το πρόγραμμα διαγράφει οριστικά όλα τα δεδομένα που υπάρχουν στον σκληρό δίσκο και καταργεί την εγκατάσταση τυχόν προγραμμάτων που εγκαταστήσατε μετά την παραλαβή του υπολογιστή. Χρησιμοποιήστε τη λειτουργία Dell Factory Image Restore (Επαναφορά εργοστασιακού ειδώλου Dell) μόνο αν δεν λυθεί το πρόβλημα στο λειτουργικό σας σύστημα με τη λειτουργία System Restore (Επαναφορά συστήματος).

- Αν μαζί με τον υπολογιστή σας παραλάβετε έναν οπτικό δίσκο με τίτλο *Operating System* (Λειτουργικό σύστημα), μπορείτε να τον χρησιμοποιήσετε για επαναφορά του λειτουργικού σας συστήματος. Ωστόσο, η χρήση του μέσου με το όνομα *Operating System* (Λειτουργικό σύστημα) διαγράφει και όλα τα δεδομένα που υπάρχουν στον σκληρό δίσκο. Χρησιμοποιήστε το μέσο *μόνο* αν η λειτουργία System Restore (Επαναφορά συστήματος) δεν έλυσε το πρόβλημα που είχε το λειτουργικό σας σύστημα.

Χρήση της Επαναφορά Συστήματος για τα Microsoft® Windows®

Τα λειτουργικά συστήματα Windows παρέχουν την επιλογή System Restore (Επαναφορά συστήματος) που σας επιτρέπει να επαναφέρετε τον υπολογιστή σας σε κάποια προγενέστερη κατάσταση λειτουργίας (χωρίς να επηρεαστούν τα αρχεία δεδομένων), αν οι αλλαγές που έγιναν στο υλικό, το λογισμικό ή άλλες ρυθμίσεις του συστήματος έχουν αφήσει τον υπολογιστή σε ανεπιθύμητη κατάσταση λειτουργίας. Όσες αλλαγές κάνει η λειτουργία System Restore (Επαναφορά συστήματος) στον υπολογιστή σας είναι πλήρως αναστρέψιμες.



ΕΙΔΟΠΟΙΗΣΗ: Φροντίστε να δημιουργείτε τακτικά εφεδρικά αντίγραφα των αρχείων των δεδομένων σας. Η λειτουργία System Restore (Επαναφορά συστήματος) δεν παρακολουθεί ούτε επαναφέρει τα αρχεία των δεδομένων σας.



ΣΗΜΕΙΩΣΗ: Οι διαδικασίες αυτού του εγγράφου γράφτηκαν για την προεπιλεγμένη προβολή των Windows, έτσι μπορεί να μην ισχύουν αν ρυθμίσετε τον υπολογιστή σας Dell™ στην κλασική προβολή των Windows.



ΣΗΜΕΙΩΣΗ: Ρυθμίστε στον υπολογιστή σας Dell™ την κλασική προβολή των Windows.

Έναρξη της λειτουργίας System Restore (Επαναφορά συστήματος)

Windows Vista:

- 1 Κάντε κλικ στην επιλογή **Start** (Έναρξη) .
- 2 Στο πλαίσιο Start Search (Έναρξη αναζήτησης) πληκτρολογήστε System Restore (Επαναφορά συστήματος) και πιάστε <Enter>.



ΣΗΜΕΙΩΣΗ: Μπορεί να εμφανιστεί το παράθυρο **User Account Control** (Έλεγχος λογαριασμού Χρήστη). Αν είστε διαχειριστής στον υπολογιστή, κάντε κλικ στην επιλογή **Continue** (Συνέχεια). Αλλιώς, επικοινωνήστε με το διαχειριστή σας για να συνεχίσετε την επιθυμητή ενέργεια.

- 3 Κάντε κλικ στην επιλογή **Next** (Επόμενο) και ακολουθήστε τις υπόλοιπες προτροπές στην οθόνη.

Στην περίπτωση που η λειτουργία System Restore (Επαναφορά συστήματος) δεν έλυσε το πρόβλημα, μπορείτε να ανατρέξετε την τελευταία επαναφορά συστήματος (ανατρέξτε στην ενότητα «Αναίρεση της τελευταίας επαναφοράς συστήματος» στη σελίδα 61).

Windows XP:

 **ΕΙΔΟΠΟΙΗΣΗ:** Προτού επαναφέρετε τον υπολογιστή σε προγενέστερη κατάσταση λειτουργίας, αποθηκεύστε και κλείστε όλα τα ανοιχτά αρχεία και τερματίστε όλα τα ανοιχτά προγράμματα. Μην αλλάξετε, ανοίξετε ή διαγράψετε αρχεία ή προγράμματα ωστόσο ολοκληρωθεί η επαναφορά του συστήματος.

- 1 Κάντε κλικ στις επιλογές **Start** (Εναρξη)→ **All Programs** (Όλα τα προγράμματα)→ **Accessories** (Βοηθήματα)→ **System Tools** (Εργαλεία συστήματος)→ **System Restore** (Επαναφορά συστήματος).
- 2 Κάντε κλικ είτε στην επιλογή **Restore my computer to an earlier time** (Επαναφορά του υπολογιστή μου σε προγενέστερο χρόνο) είτε **Create a restore point** (Δημιουργία σημείου επαναφοράς).
- 3 Κάντε κλικ στην επιλογή **Next** (Επόμενο) και ακολουθήστε τις υπόλοιπες προτροπές στην οθόνη.

Αναίρεση της τελευταίας επαναφοράς συστήματος

 **ΕΙΔΟΠΟΙΗΣΗ:** Προτού ανατρέξετε την τελευταία επαναφορά συστήματος, αποθηκεύστε και κλείστε όλα τα ανοιχτά αρχεία και κλείστε όλα τα ανοιχτά προγράμματα. Μην αλλάξετε, ανοίξετε ή διαγράψετε αρχεία ή προγράμματα ωστόσο ολοκληρωθεί η επαναφορά του συστήματος.

Windows Vista:

- 1 Κάντε κλικ στην επιλογή **Start** (Εναρξη) .
- 2 Στο πλαίσιο Start Search (Εναρξη αναζήτησης) πληκτρολογήστε System Restore (Επαναφορά συστήματος) και πιέστε <Enter>.
- 3 Κάντε κλικ στις επιλογές **Undo my last restoration** (Αναίρεση της τελευταίας επαναφοράς μου) και **Next** (Επόμενο).

Windows XP:

- 1 Κάντε κλικ στις επιλογές **Start** (Εναρξη)→ **All Programs** (Όλα τα προγράμματα)→ **Accessories** (Βοηθήματα)→ **System Tools** (Εργαλεία συστήματος)→ **System Restore** (Επαναφορά συστήματος).
- 2 Κάντε κλικ στις επιλογές **Undo my last restoration** (Αναίρεση της τελευταίας επαναφοράς μου) και **Next** (Επόμενο).

Ενεργοποίηση της λειτουργίας System Restore (Επαναφορά συστήματος)



ΣΗΜΕΙΩΣΗ: Τα Windows Vista δεν απενεργοποιούν τη λειτουργία System Restore (Επαναφορά συστήματος) άσχετα από το αν υπάρχει λίγος χώρος στο δίσκο. Συνεπώς, τα βήματα που ακολουθούν ισχύουν μόνο για τα Windows XP.

Αν επανεγκαταστήσετε τα Windows XP με ελεύθερο χώρο στον σκληρό δίσκο λιγότερο από 200 MB, τότε η Επαναφορά συστήματος απενεργοποιείται αυτόματα.

Για να δείτε αν ενεργοποιήθηκε η λειτουργία System Restore (Επαναφορά συστήματος):

- 1 Κάντε κλικ στις επιλογές **Start** (Εναρξη)→ **Control Panel** (Πίνακας ελέγχου)→ **Performance and Maintenance** (Επιδόσεις και συντήρηση)→ **System** (Σύστημα).
- 2 Κάντε κλικ στην καρτέλα **System Restore** (Επαναφορά Συστήματος) και σιγουρευτείτε ότι η επιλογή **Turn off System Restore** (Απενεργοποίηση της επαναφοράς συστήματος) δεν είναι επιλεγμένη.

Χρήση της λειτουργίας Dell™ Factory Image Restore (Επαναφορά εργοστασιακού ειδώλου Dell™)



ΕΙΔΟΠΟΙΗΣΗ: Η χρήση της λειτουργίας Dell Factory Image Restore (Επαναφορά εργοστασιακού ειδώλου Dell) διαγράφει μόνιμα όλα τα δεδομένα που υπάρχουν στον σκληρό δίσκο και καταργεί κάθε πρόγραμμα ή πρόγραμμα οδήγησης που εγκαταστήσατε μετά την παραλαβή του υπολογιστή σας. Αν είναι δυνατό, προτού χρησιμοποιήσετε αυτές τις επιλογές, δημιουργήστε εφεδρικά αντίγραφα των δεδομένων. Χρησιμοποιήστε τη λειτουργία Dell Factory Image Restore (Επαναφορά εργοστασιακού ειδώλου Dell) μόνο αν δεν λυθεί το πρόβλημα στο λειτουργικό σας σύστημα με τη λειτουργία System Restore (Επαναφορά συστήματος).



ΣΗΜΕΙΩΣΗ: Η λειτουργία Dell Factory Image Restore (Επαναφορά εργοστασιακού ειδώλου Dell) μπορεί να μην είναι διαθέσιμη σε ορισμένες χώρες ή σε κάποιους υπολογιστές.

Χρησιμοποιήστε τη λειτουργία Dell Factory Image Restore (Επαναφορά εργοστασιακού ειδώλου Dell) (σε Windows Vista) μόνο ως τελευταία λύση για την επαναφορά του λειτουργικού σας συστήματος. Αυτές οι επιλογές επαναφέρουν τον σκληρό σας δίσκο στην κατάσταση λειτουργίας που βρισκόταν όταν αγοράσατε τον υπολογιστή. Κάθε πρόγραμμα ή αρχείο που προστέθηκε από τότε που αγοράσατε τον υπολογιστή σας—συμπεριλαμβανομένων των αρχείων δεδομένων—διαγράφονται μόνιμα από τον σκληρό δίσκο. Τα αρχεία δεδομένων περιλαμβάνουν έγγραφα, υπολογιστικά έγγραφα, μηνύματα ηλεκτρονικής αλληλογραφίας, ψηφιακές φωτογραφίες, αρχεία μουσικής και ούτω καθεξής. Αν είναι δυνατό, δημιουργήστε αντίγραφα ασφαλείας όλων των δεδομένων σας προτού χρησιμοποιήσετε το Factory Image Restore (Επαναφορά εργοστασιακού ειδώλου).

Dell Factory Image Restore (Επαναφορά εργοστασιακού ειδώλου Dell) (μόνο στα Windows Vista)

- 1 Ανοίξτε τον υπολογιστή. Μόλις εμφανιστεί το λογότυπο Dell, πατήστε το πλήκτρο <F8> αρκετές φορές για να αποκτήσετε πρόσβαση στο παράθυρο Vista Advanced Boot Options (Επιλογές εκκίνησης για προχωρημένου) των Windows Vista.
- 2 Επιλέξτε **Repair Your Computer** (Επιδιόρθωση του υπολογιστή σας).
Θα εμφανιστεί το παράθυρο Επιλογές αποκατάστασης συστήματος.
- 3 Επιλέξτε μια διάταξη πληκτρολογίου και κατόπιν κάντε κλικ στο **Next** (Επόμενο).
- 4 Για να αποκτήσετε πρόσβαση στις επιλογές επαναφοράς, συνδεθείτε ως τοπικός χρήστης. Για πρόσβαση στη γραμμή εντολών, πληκτρολογήστε **administrator** στο πεδίο ονόματος χρήστη, μετά πατήστε **OK**.
- 5 Κάντε κλικ στην επιλογή **Dell Factory Image Restore** (Επαναφορά εργοστασιακού ειδώλου Dell).



ΣΗΜΕΙΩΣΗ: Ανάλογα με τη διαμόρφωση των παραμέτρων, μπορεί να χρειαστεί να επιλέξετε **Dell Factory Tools** (Εργοστασιακά εργαλεία Dell) και μετά **Dell Factory Image Restore** (Επαναφορά εργοστασιακού ειδώλου Dell).

- 6 Στην οθόνη υποδοχής της λειτουργίας Dell Factory Image Restore (Επαναφορά εργοστασιακού ειδώλου Dell) κάντε κλικ στην επιλογή **Next** (Επόμενο).

Εμφανίζεται η οθόνη Confirm Data Deletion (Επιβεβαίωση διαγραφής δεδομένων).



ΕΙΔΟΠΟΙΗΣΗ: Αν δεν θέλετε να προχωρήσετε στη λειτουργία Factory Image Restore (Επαναφορά εργοστασιακού ειδώλου), κάντε κλικ στην επιλογή **Cancel** (Ακύρωση).

- 7 Κάντε κλικ στο πλαίσιο ελέγχου για να επιβεβαιώσετε ότι θέλετε να συνεχίσετε την εκ νέου διαμόρφωση του σκληρού δίσκου και την επαναφορά του λογισμικού του συστήματος στην εργοστασιακή κατάσταση και μετά κάντε κλικ στην επιλογή **Next** (Επόμενο).

Η διαδικασία επαναφοράς αρχίζει και μπορεί να χρειαστεί πέντε λεπτά ή περισσότερο για να ολοκληρωθεί. Ένα μήνυμα εμφανίζεται όταν οι εφαρμογές του λειτουργικού συστήματος και οι εργοστασιακές εφαρμογές έχουν επαναφερθεί στην εργοστασιακή κατάσταση.

- 8 Κάντε κλικ στην επιλογή **Finish** (Τέλος) για επανεκκίνηση του υπολογιστή.

Χρήση των μέσων με το όνομα Operating System (Λειτουργικό σύστημα)

Προτού ξεκινήσετε

Αν σκέφτεστε να επανεγκαταστήσετε το λειτουργικό σύστημα Windows για να διορθώσετε κάποιο πρόβλημα σε πρόγραμμα οδήγησης που εγκαταστήσατε πρόσφατα, δοκιμάστε πρώτα να χρησιμοποιήσετε τη λειτουργία Device Driver Rollback (Επαναφορά προγράμματος οδήγησης) των Windows. Δείτε «Επιστροφή σε προηγούμενη έκδοση οδήγησης συσκευής» στη σελίδα 56.

Αν η λειτουργία Επαναφοράς προγράμματος οδήγησης συσκευής δεν λύσει το πρόβλημα, τότε χρησιμοποιήστε τη λειτουργία Επαναφοράς Συστήματος για να επαναφέρετε το λειτουργικό σας σύστημα στην κατάσταση λειτουργίας που ήταν πριν από την εγκατάσταση του προγράμματος οδήγησης της νέας συσκευής. Δείτε «Χρήση της Επαναφορά Συστήματος για τα Microsoft® Windows®» στη σελίδα 60.

-  **ΕΙΔΟΠΟΙΗΣΗ:** Προτού εκτελεστεί η εγκατάσταση, δημιουργήστε εφεδρικά αντίγραφα για όλα τα αρχεία δεδομένων που περιέχει η κύρια μονάδα του σκληρού σας δίσκου. Για συμβατικές ρυθμίσεις παραμέτρων του σκληρού δίσκου, η κύρια μονάδα σκληρού δίσκου είναι η πρώτη μονάδα δίσκου που ανιχνεύεται από τον υπολογιστή.

Για να επανεγκαταστήσετε τα Windows, χρειάζεστε τα μέσα της Dell™ με το όνομα *Operating System* (Λειτουργικό σύστημα) και τα μέσα της *Dell Drivers and Utilities* (Προγράμματα οδήγησης και βοηθητικές εφαρμογές).

-  **ΣΗΜΕΙΩΣΗ:** Ο οπτικός δίσκος *Drivers and Utilities* (Προγράμματα οδήγησης και βοηθητικές εφαρμογές) της Dell περιέχουν προγράμματα οδήγησης που εγκαταστάθηκαν κατά τη συναρμολόγηση του υπολογιστή. Χρησιμοποιήστε το CD/DVD Προγράμματα οδήγησης και βοηθητικές εφαρμογές της Dell για να φορτώσετε οποιαδήποτε προγράμματα οδήγησης. Ανάλογα με την περιοχή από την οποία παραγγείλατε τον υπολογιστή σας ή με το αν ζητήσατε τα μέσα, μπορεί να μην παραλάβετε μαζί με τον υπολογιστή σας τα μέσα της Dell με το όνομα *Drivers and Utilities* (Προγράμματα οδήγησης και βοηθητικές εφαρμογές) και τα μέσα της Dell με το όνομα *Operating System* (Λειτουργικό σύστημα).

Επανεγκατάσταση των Windows

Η ολοκλήρωση της διαδικασίας επανεγκατάστασης μπορεί να διαρκέσει από 1 έως 2 ώρες. Αφού επανεγκαταστήσετε το λειτουργικό σύστημα, πρέπει να επανεγκαταστήσετε τα προγράμματα οδήγησης, τα προγράμματα προστασίας από ιούς και άλλο λογισμικό.

- 1 Αποθηκεύστε και κλείστε όλα τα ανοιχτά αρχεία και κλείστε όλα τα ανοιχτά προγράμματα.
- 2 Τοποθετήστε στη μονάδα τα μέσα με το όνομα *Operating System* (Λειτουργικό σύστημα).
- 3 Αν εμφανιστεί το μήνυμα *Install Windows* (Εγκατάσταση Windows), κάντε κλικ στην επιλογή **Exit** (Εξόδος).

4 Επανεκκινήστε τον υπολογιστή.

Όταν εμφανιστεί το λογότυπο DELL, πιάστε αμέσως <F12>.



ΣΗΜΕΙΩΣΗ: Αν περιμένετε πολλή ώρα και εμφανίζεται το λογότυπο του λειτουργικού συστήματος, συνεχίστε να περιμένετε ωσότου δείτε την επιφάνεια εργασίας των Microsoft® Windows® και μετά τερματίστε τη λειτουργία του υπολογιστή σας και δοκιμάστε ξανά.





ΣΗΜΕΙΩΣΗ: Τα βήματα που ακολουθούν αλλάζουν την ακολουθία εκκίνησης μόνο για μία φορά. Στην επόμενη διαδικασία εκκίνησης, η εκκίνηση του υπολογιστή γίνεται σύμφωνα με τις συσκευές που καθορίζονται στο πρόγραμμα εγκατάστασης του συστήματος.

5 Όταν εμφανιστεί η λίστα συσκευών εκκίνησης, επισημάνετε την επιλογή **CD/DVD/CD-RW Drive** (Μονάδα CD/DVD/CD-RW) και κατόπιν πατήστε το πλήκτρο <Enter>.

6 Πιέστε ένα πλήκτρο για **Boot from CD-ROM** (Εκκίνηση από το CD-ROM) και ακολουθήστε τις οδηγίες στην οθόνη για να ολοκληρώσετε την εγκατάσταση.

Εύρεση Πληροφοριών

-  **ΣΗΜΕΙΩΣΗ:** Ορισμένες λειτουργίες ή μέσα μπορεί να είναι προαιρετικά και μπορεί να μην αποστέλλονται με τον υπολογιστή σας. Ορισμένες λειτουργίες ή μέσα μπορεί να μην είναι διαθέσιμα σε ορισμένες χώρες.
-  **ΣΗΜΕΙΩΣΗ:** Πρόσθετες πληροφορίες μπορούν να αποσταλούν μαζί με τον υπολογιστή σας.

Έγγραφο/ Οπτικός δίσκος/ Ετικέτα	Περιεχόμενα
<p>Ετικέτα εξυπηρέτησης/Κωδικός ταχείας εξυπηρέτησης</p> <p>Η ετικέτα εξυπηρέτησης/Ο κωδικός ταχείας εξυπηρέτησης βρίσκεται επάνω στον υπολογιστή σας.</p>	<ul style="list-style-type: none"> • Χρησιμοποιήστε την ετικέτα εξυπηρέτησης για την αναγνώριση της συσκευής σας όταν χρησιμοποιείτε τον ιστοχώρο support.dell.com ή επικοινωνείτε με το τμήμα τεχνικής υποστήριξης. • Πληκτρολογήστε τον κωδικό ταχείας εξυπηρέτησης για τη σωστή διεκπεραίωση της κλήσης σας όταν επικοινωνείτε με το τμήμα τεχνικής υποστήριξης <p>ΣΗΜΕΙΩΣΗ: Η ετικέτα εξυπηρέτησης/κωδικός ταχείας εξυπηρέτησης βρίσκεται επάνω στον υπολογιστή σας.</p>

Έγγραφο/ Οπτικός δίσκος/ Ετικέτα	Περιεχόμενα
<p>Μέσα για Προγράμματα οδήγησης και βοηθητικές εφαρμογές</p> <p>Τα μέσα με το όνομα <i>Προγράμματα οδήγησης και βοηθητικές εφαρμογές</i> είναι ένα CD ή DVD που μπορεί να έχετε παραλάβει μαζί με τον υπολογιστή σας.</p>	<ul style="list-style-type: none"> • Ένα διαγνωστικό πρόγραμμα για τον υπολογιστή σας • Προγράμματα οδήγησης για τον υπολογιστή σας <p>ΣΗΜΕΙΩΣΗ: Προγράμματα οδήγησης και ενημερώσεις τεκμηρίωσης θα βρείτε στον ιστοχώρο support.dell.com.</p> <ul style="list-style-type: none"> • Λογισμικό συστήματος φορητού υπολογιστή (NSS) • Αρχεία Readme <p>ΣΗΜΕΙΩΣΗ: Τα αρχεία Readme μπορεί να περιλαμβάνονται στα μέσα για να παράσχουν τις ενημερώσεις της τελευταίας στιγμής σχετικά με τεχνικές αλλαγές στον υπολογιστή σας ή προηγμένο υλικό αναφοράς τεχνικού περιεχομένου για τεχνικούς ή έμπειρους χρήστες.</p>
<p>Μέσα με το όνομα Λειτουργικό σύστημα</p> <p>Τα μέσα με το όνομα <i>Λειτουργικό σύστημα</i> είναι ένα CD ή DVD που μπορεί να έχετε παραλάβει μαζί με τον υπολογιστή σας.</p>	<p>Επανεγκατάσταση του λειτουργικού σας συστήματος</p>
<p>Τεκμηρίωση σχετικά με την ασφάλεια, τους κανονισμούς, την εγγύηση και την υποστήριξη</p> <p>Μπορεί να έχετε παραλάβει αυτό τον τύπο πληροφοριών μαζί με τον υπολογιστή σας. Για πρόσθετες πληροφορίες σχετικά με τους ρυθμιστικούς κανόνες, επισκεφτείτε την αρχική σελίδα του ιστοχώρου www.dell.com για τη συμμόρφωση προς τους ρυθμιστικούς κανόνες στη διεύθυνση www.dell.com/regulatory_compliance.</p>	<ul style="list-style-type: none"> • Πληροφορίες εγγύησης • Όροι και προϋποθέσεις (μόνο για τις Η.Π.Α.) • Οδηγίες ασφαλείας • Πληροφορίες κανονισμών • Πληροφορίες για την εργονομία • Άδεια Χρήσης Τελικού Χρήστη

Έγγραφο/ Οπτικός δίσκος/ Ετικέτα	Περιεχόμενα
<p>Εγχειρίδιο σέρβις</p> <p>Μπορείτε να βρείτε το <i>Εγχειρίδιο σέρβις</i> για τον υπολογιστή σας στον ιστοχώρο support.dell.com.</p>	<ul style="list-style-type: none"> • Απομάκρυνση και αντικατάσταση τμημάτων • Διαμόρφωση των ρυθμίσεων του συστήματος • Αντιμετώπιση και επίλυση προβλημάτων
<p>Οδηγός τεχνολογίας Dell</p> <p>Ο <i>Οδηγός τεχνολογίας Dell</i> διατίθεται στον ιστοχώρο support.dell.com.</p>	<ul style="list-style-type: none"> • Πληροφορίες για το λειτουργικό σας σύστημα • Χρήση και συντήρηση των συσκευών • Κατανόηση τεχνολογιών, όπως π.χ. RAID, Internet, ασύρματη τεχνολογία Bluetooth®, email, δικτύωση κ.ά.
<p>Dell Latitude ON™</p> <p>Ο οδηγός <i>Dell Latitude ON</i> μπορεί να έχει αποσταλεί με τον υπολογιστή σας.</p> <p>ΣΗΜΕΙΩΣΗ: Το Dell Latitude ON είναι μια προαιρετική δυνατότητα.</p>	<ul style="list-style-type: none"> • Επισκόπηση του Dell Latitude ON • Πώς να εγκαταστήσετε, παραμετροποιήσετε και χρησιμοποιήσετε την εφαρμογή • Πώς να συνδεθείτε στο Internet, χρησιμοποιώντας το Latitude ON.
<p>Αρχείο βοήθειας του Dell Latitude ON™ Reader</p> <p>Το αρχείο βοήθειας του <i>Dell Latitude ON Reader Help</i> είναι διαθέσιμο στον σκληρό σας δίσκο.</p>	<ul style="list-style-type: none"> • Επισκόπηση του Dell Latitude ON Reader • Πώς να εγκαταστήσετε, παραμετροποιήσετε και χρησιμοποιήσετε την εφαρμογή • Συχνές ερωτήσεις
<p>Οδηγός διαχειριστή για τη συντήρηση των συστημάτων της Dell™</p> <p>Ο <i>Οδηγός διαχειριστή για τη διαχείριση των συστημάτων της Dell</i> διατίθεται στον ιστοχώρο support.dell.com.</p>	<ul style="list-style-type: none"> • Πληροφορίες για το Intel® Active Management Technology (iAMT®), συμπεριλαμβανομένων πληροφοριών επισκόπησης, δυνατοτήτων, εγκατάστασης και παραμετροποίησης. • Θέση των προγραμμάτων οδήγησης για iAMT.
<p>Ετικέτα άδειας των Microsoft® Windows®</p> <p>Η άδεια σας για τα Microsoft Windows βρίσκεται στον υπολογιστή σας.</p>	<ul style="list-style-type: none"> • Παρέχει τον αριθμό προϊόντος του λειτουργικού σας συστήματος.

Βοήθεια

Λήψη βοήθειας

 **ΠΡΟΣΟΧΗ:** Αν χρειαστεί να αφαιρέσετε το κάλυμμα του υπολογιστή, αποσυνδέστε πρώτα το καλώδιο τροφοδοσίας του υπολογιστή και το καλώδιο του μόντεμ από όλες τις ηλεκτρικές πρίζες. Ακολουθήστε τις οδηγίες ασφαλείας που παραλάβατε μαζί με τον υπολογιστή σας.

Αν αντιμετωπίζετε κάποιο πρόβλημα με τον υπολογιστή σας, για τη διάγνωση και την επίλυσή του μπορείτε να ολοκληρώσετε τα εξής βήματα:

- 1 Για περισσότερες πληροφορίες και διαδικασίες όσον αφορά το πρόβλημα που παρουσιάζει ο υπολογιστής σας ανατρέξτε στην ενότητα «Συμβουλές για την αντιμετώπιση προβλημάτων» στη σελίδα 46.
- 2 Για τις διαδικασίες σχετικά με την εκτέλεση του διαγνωστικού προγράμματος της Dell, ανατρέξτε στην ενότητα «Διαγνωστικό πρόγραμμα της Dell» στη σελίδα 44.
- 3 Συμπληρώστε τη «Λίστα ελέγχου του διαγνωστικού προγράμματος» στη σελίδα 77.
- 4 Αν χρειάζεστε βοήθεια σε ό,τι αφορά την εγκατάσταση και τις διαδικασίες αντιμετώπισης προβλημάτων, χρησιμοποιήστε την εκτεταμένη σειρά online υπηρεσιών της Dell που θα βρείτε στον ιστοχώρο τεχνικής υποστήριξης της Dell (support.dell.com). Αν θέλετε να δείτε μια εκτενέστερη λίστα των ηλεκτρονικών υπηρεσιών υποστήριξης της Dell, ανατρέξτε στην ενότητα «Υπηρεσίες online» στη σελίδα 73.
- 5 Αν το πρόβλημα δεν έχει λυθεί με τα προηγούμενα βήματα, ανατρέξτε στην ενότητα «Επικοινωνία με την Dell» στη σελίδα 78.



ΣΗΜΕΙΩΣΗ: Επικοινωνήστε με την Υποστήριξη της Dell από ένα τηλέφωνο κοντά στον υπολογιστή που έχει παρουσιάσει το πρόβλημα, ώστε το αρμόδιο προσωπικό να μπορέσει να σας βοηθήσει στις αναγκαίες διαδικασίες.



ΣΗΜΕΙΩΣΗ: Το σύστημα κωδικών ταχείας εξυπηρέτησης της Dell μπορεί να μην είναι διαθέσιμο σε όλες τις χώρες.

Όταν σας ζητηθεί από το αυτοματοποιημένο τηλεφωνικό σύστημα της Dell, πληκτρολογήστε τον κωδικό ταχείας εξυπηρέτησης ώστε η κλήση να διαβιβαστεί κατευθείαν στο αρμόδιο προσωπικό υποστήριξης. Αν δεν έχετε Κωδικό ταχείας εξυπηρέτησης, ανοίξτε το φάκελο **Dell Accessories** (Dell Βοηθήματα), κάντε διπλό κλικ στο εικονίδιο με το όνομα **Express Service Code** (Κωδικός ταχείας εξυπηρέτησης) και ακολουθήστε τις οδηγίες.

Για οδηγίες σχετικά με τη χρήση των υπηρεσιών υποστήριξης της Dell, ανατρέξτε στην ενότητα «Τεχνική υποστήριξη και εξυπηρέτηση πελατών» στη σελίδα 72.



ΣΗΜΕΙΩΣΗ: Ορισμένες από τις υπηρεσίες που ακολουθούν δεν είναι πάντα διαθέσιμες σε όλες τις περιοχές έξω από τις Η.Π.Α. Για πληροφορίες σχετικά με τη διαθεσιμότητα τηλεφωνήστε στον αντιπρόσωπο της Dell στην περιοχή σας.

Τεχνική υποστήριξη και εξυπηρέτηση πελατών

Η υπηρεσία υποστήριξης της Dell είναι στη διάθεσή σας για να απαντήσει στις ερωτήσεις σας σχετικά με το υλικό Dell™. Το προσωπικό υποστήριξης χρησιμοποιεί διαγνωστικό σύστημα με υπολογιστές για να παρέχει γρήγορες και ακριβείς απαντήσεις.

Για να επικοινωνήσετε με την υπηρεσία υποστήριξης της Dell, ανατρέξτε στην ενότητα «Προτού τηλεφωνήσετε» στη σελίδα 76 και μετά στις πληροφορίες επικοινωνίας για την περιοχή σας ή επισκεφτείτε τον ιστοχώρο **support.dell.com**.

DellConnect™

Το DellConnect είναι ένα απλό εργαλείο online πρόσβασης που δίνει τη δυνατότητα σε κάποιον συνεργάτη της Dell για παροχή υπηρεσιών και υποστήριξης να αποκτήσει πρόσβαση στον υπολογιστή σας μέσω ευρυζωνικής σύνδεσης, να διαγνώσει το πρόβλημά σας και να το επιδιορθώσει. Όλα αυτά γίνονται υπό την επίβλεψή σας. Για περισσότερες πληροφορίες, επισκεφτείτε τον ιστοχώρο **support.dell.com** και κάντε κλικ στην επιλογή **DellConnect**.

Υπηρεσίες online

Αν θέλετε να μάθετε πληροφορίες για τα προϊόντα και τις υπηρεσίες Dell, μπορείτε να επισκεφτείτε τους εξής ιστοχώρους:

www.dell.com

www.dell.com/ap (μόνο για χώρες της Ασίας/του Ειρηνικού)

www.dell.com/jp (μόνο για την Ιαπωνία)

www.euro.dell.com (μόνο για την Ευρώπη)

www.dell.com/la (για τη Λατινική Αμερική και τις χώρες της Καραϊβικής)

www.dell.ca (μόνο για τον Καναδά)

Μπορείτε να αποκτήσετε πρόσβαση στην τεχνική υποστήριξη της Dell μέσω των εξής ιστοχώρων και διευθύνσεων ηλεκτρονικού ταχυδρομείου:

- Ιστοχώροι τεχνικής υποστήριξης της Dell:

support.dell.com

support.jp.dell.com (μόνο για την Ιαπωνία)

support.euro.dell.com (μόνο για την Ευρώπη)

- Διευθύνσεις ηλεκτρονικού ταχυδρομείου για την τεχνική υποστήριξη της Dell:

mobile_support@us.dell.com

support@us.dell.com

la-techsupport@dell.com (μόνο για τις χώρες της Λατινικής Αμερικής και της Καραϊβικής)

apsupport@dell.com (μόνο για τις χώρες της Ασίας/του Ειρηνικού)

- Διευθύνσεις email των τμημάτων μάρκετινγκ και πωλήσεων της Dell:

apmarketing@dell.com (μόνο για τις χώρες της Ασίας/του Ειρηνικού)

sales_canada@dell.com (μόνο για τον Καναδά)

- Πρωτόκολλο ανώνυμης μεταφοράς αρχείων (FTP):

ftp.dell.com: συνδεθείτε ως χρήστης anonymous και χρησιμοποιήστε ως κωδικό πρόσβασης τη διεύθυνση του ηλεκτρονικού σας ταχυδρομείου

Υπηρεσία AutoTech

Η αυτοματοποιημένη υπηρεσία εξυπηρέτησης AutoTech της Dell παρέχει μαγνητοφωνημένες απαντήσεις στις πιο συχνές ερωτήσεις των πελατών της Dell σχετικά με τους φορητούς και τους επιτραπέζιους υπολογιστές τους.

Όταν καλείτε την AutoTech, χρησιμοποιήστε το τονικό σας τηλέφωνο για να επιλέξετε τα θέματα που αντιστοιχούν στις ερωτήσεις σας. Για να μάθετε τον αριθμό τηλεφώνου που πρέπει να καλέσετε στην περιοχή σας, ανατρέξτε στην ενότητα «Επικοινωνία με την Dell» στη σελίδα 78.

Αυτοματοποιημένη υπηρεσία ενημέρωσης για την κατάσταση της παραγγελίας σας

Για να ελέγξετε την κατάσταση προϊόντων της Dell που έχετε παραγγείλει, μπορείτε να επισκεφτείτε την ιστοσελίδα **support.dell.com** ή να επικοινωνήσετε με την αυτοματοποιημένη υπηρεσία ενημέρωσης για την κατάσταση των παραγγελιών. Ένα ηχογραφημένο μήνυμα σας ζητά τις πληροφορίες που χρειάζονται για να εντοπίσετε την παραγγελία σας και να ενημερωθείτε για την πορεία της. Για να μάθετε τον αριθμό τηλεφώνου που πρέπει να καλέσετε στην περιοχή σας, ανατρέξτε στην ενότητα «Επικοινωνία με την Dell» στη σελίδα 78.

Προβλήματα με την παραγγελία σας

Αν έχετε κάποιο πρόβλημα με την παραγγελία σας, όπως ελλιπή ή λανθασμένα εξαρτήματα ή λανθασμένη χρέωση, επικοινωνήστε με την εξυπηρέτηση πελατών της Dell. Όταν τηλεφωνήσετε, θα πρέπει να έχετε εύκαιρο το τιμολόγιο ή την απόδειξη παραλαβής της συσκευασίας. Για να μάθετε τον αριθμό τηλεφώνου που πρέπει να καλέσετε στην περιοχή σας, ανατρέξτε στην ενότητα «Επικοινωνία με την Dell» στη σελίδα 78.

Πληροφορίες για προϊόντα

Αν χρειάζεστε πληροφορίες για πρόσθετα προϊόντα της Dell ή θέλετε να κάνετε παραγγελία, επισκεφτείτε τον ιστοχώρο της Dell στη διεύθυνση **www.dell.com**. Για πληροφορίες σχετικά με τον αριθμό τηλεφώνου που πρέπει να καλέσετε στην περιοχή σας ή για να μιλήσετε με κάποιον ειδικό του τμήματος πωλήσεων, ανατρέξτε στην ενότητα «Επικοινωνία με την Dell» στη σελίδα 78.

Επιστροφή προϊόντων για επισκευή ή πίστωση βάσει της εγγύησης

Ετοιμάστε όλα τα προς επιστροφή είδη, είτε για επισκευή είτε για πίστωση, ως εξής:

- 1** Τηλεφωνήστε στην Dell για να πάρετε αριθμό εξουσιοδότησης επιστροφής υλικού και γράψτε τον καθαρά και σε εμφανές σημείο στο έξω μέρος του κιβωτίου.

Για να μάθετε τον αριθμό τηλεφώνου που πρέπει να καλέσετε στην περιοχή σας, ανατρέξτε στην ενότητα «Επικοινωνία με την Dell» στη σελίδα 78. Συμπεριλάβετε ένα αντίγραφο του τιμολογίου και μια επιστολή που να περιγράφει την αιτία επιστροφής.

- 2** Συμπεριλάβετε ένα αντίγραφο της λίστας ελέγχου του διαγνωστικού προγράμματος (ανατρέξτε στην ενότητα «Λίστα ελέγχου του διαγνωστικού προγράμματος» στη σελίδα 77) το οποίο θα υποδεικνύει τους ελέγχους που εκτελέσατε και κάθε μήνυμα σφάλματος που ανέφερε το διαγνωστικό πρόγραμμα της Dell (ανατρέξτε στην ενότητα «Επικοινωνία με την Dell» στη σελίδα 78).
- 3** Συμπεριλάβετε όσα παρελκόμενα ανήκουν στο προϊόν/στα προϊόντα που επιστρέφετε (καλώδια τροφοδοσίας, δισκέτες λογισμικού, οδηγούς κ.ο.κ.), αν η επιστροφή γίνεται για πίστωση του λογαριασμού σας.
- 4** Συσκευάστε τον εξοπλισμό προς επιστροφή στα αρχικά (ή ισοδύναμα) υλικά συσκευασίας.

Εσείς αναλαμβάνετε την πληρωμή των εξόδων αποστολής. Επίσης αναλαμβάνετε την ασφάλιση κάθε επιστρεφόμενου προϊόντος και τον κίνδυνο να χαθεί κατά την αποστολή του προς την Dell. Δεν γίνονται δεκτά τα δέματα με αντικαταβολή (C.O.D.).

Επιστροφές που δεν πληρούν τις προαναφερόμενες απαιτήσεις δεν θα γίνονται δεκτές από το τμήμα παραλαβής της Dell και θα σας επιστρέφονται.

Προτού τηλεφωνήσετε



ΣΗΜΕΙΩΣΗ: Όταν τηλεφωνείτε, φροντίστε να έχετε έτοιμο τον κωδικό ταχείας εξυπηρέτησης. Ο κωδικός βοηθά το αυτοματοποιημένο τηλεφωνικό σύστημα υποστήριξης της Dell να διαβιβάσει την κλήση σας αποτελεσματικότερα. Επίσης, μπορεί να σας ζητηθεί η ετικέτα εξυπηρέτησης (που βρίσκεται στο πίσω ή στο κάτω μέρος του υπολογιστή σας).

Θυμηθείτε να συμπληρώσετε τη λίστα ελέγχου του διαγνωστικού προγράμματος (ανατρέξτε στην ενότητα «Λίστα ελέγχου του διαγνωστικού προγράμματος» στη σελίδα 77). Αν είναι εφικτό, ανοίξτε τον υπολογιστή σας προτού τηλεφωνήσετε στην Dell για βοήθεια και καλέστε από ένα τηλέφωνο μέσα ή κοντά στον υπολογιστή σας. Μπορεί να σας ζητηθεί να πληκτρολογήσετε μερικές εντολές στο πληκτρολόγιο, να μεταβιβάσετε λεπτομερείς πληροφορίες κατά τις λειτουργίες ή να δοκιμάσετε άλλα πιθανά βήματα αντιμετώπισης προβλημάτων στον ίδιο τον υπολογιστή. Σιγουρευτείτε ότι έχετε διαθέσιμη την τεκμηρίωση του υπολογιστή.



ΠΡΟΣΟΧΗ: Πριν από τις εργασίες στο εσωτερικό του υπολογιστή σας, ακολουθήστε τις οδηγίες για την ασφάλεια που περιλαμβάνονται στην τεκμηρίωση που παραλάβατε μαζί με τον υπολογιστή σας.

Λίστα ελέγχου του διαγνωστικού προγράμματος

Όνομα:

Ημερομηνία:

Διεύθυνση:

Αριθμός τηλεφώνου:

Ετικέτα εξυπηρέτησης (γραμμωτός κώδικας στο πίσω ή στο κάτω μέρος του υπολογιστή σας):

Κωδικός ταχείας εξυπηρέτησης:

Αριθμός εξουσιοδότησης επιστροφής υλικού (αν σαν τον δώσει κάποιος υποστήριξης της Dell):

Λειτουργικό σύστημα και έκδοση:

Συσκευές:

Κάρτες επέκτασης:

Είστε συνδεδεμένος σε δίκτυο; Ναι Όχι

Δίκτυο, έκδοση και προσαρμογέας δικτύου:

Προγράμματα και εκδόσεις:

Ανατρέξτε στην τεκμηρίωση του λειτουργικού σας συστήματος για να εξακριβώσετε τα περιεχόμενα των αρχείων εκκίνησης του συστήματος. Αν ο υπολογιστής είναι συνδεδεμένος με εκτυπωτή, τυπώστε το κάθε αρχείο. Αλλιώς, καταγράψτε τα περιεχόμενα κάθε αρχείου, προτού τηλεφωνήσετε στην Dell.

Μήνυμα σφάλματος, κωδικός χαρακτηριστικού τόνου ή κωδικός διαγνωστικών ελέγχων:

Περιγραφή του προβλήματος και διαδικασίες που εκτελέσατε για την αντιμετώπισή του:

Επικοινωνία με την Dell

Οι πελάτες στις Ηνωμένες Πολιτείες μπορούν να τηλεφωνούν στον αριθμό 800-WWW-DELL (800-999-3355).



ΣΗΜΕΙΩΣΗ: Αν δεν έχετε ενεργή σύνδεση Internet, μπορείτε να βρείτε τις πληροφορίες επικοινωνίας στο τιμολόγιο αγοράς, το δελτίο αποστολής, το λογαριασμό ή τον κατάλογο προϊόντων της Dell.

Η Dell παρέχει αρκετές επιλογές για online και τηλεφωνική υποστήριξη και εξυπηρέτηση. Η διαθεσιμότητα ποικίλλει ανάλογα με τη χώρα και το προϊόν και ορισμένες υπηρεσίες μπορεί να μην είναι διαθέσιμες στην περιοχή σας. Για να επικοινωνήσετε με την Dell σχετικά με πωλήσεις, τεχνική υποστήριξη ή θέματα εξυπηρέτησης πελατών:

- 1 Επισκεφτείτε τον ιστοχώρο **support.dell.com** και επαληθεύστε τη χώρα ή την περιοχή σας στο αναπτυσσόμενο μενού **Choose A Country/Region** (Επιλογή χώρας/περιοχής) στο κάτω μέρος της σελίδας.
- 2 Κάντε κλικ στην επιλογή **Contact Us** (Επικοινωνία) στην αριστερή πλευρά της σελίδας και επιλέξτε την κατάλληλη υπηρεσία ή τον κατάλληλο σύνδεσμο προς ιστοχώρο τεχνικής υποστήριξης με βάση τις ανάγκες σας.
- 3 Επιλέξτε τη μέθοδο που σας εξυπηρετεί για να επικοινωνήσετε με την Dell.

Πίνακας περιεχομένων

A

- αντιμετώπιση προβλημάτων, 31, 69
 - επαναφορά σε προγενέστερη κατάσταση, 59-60
 - λογισμικό, 49-51
 - λυχνίες ένδειξης τροφοδοσίας, 31
 - μπλε οθόνη, 51
 - μηνύματα σφάλματος, 34
 - μνήμη, 48
 - ο υπολογιστής δεν ανταποκρίνεται, 49
 - συμβατότητα προγραμμάτων και των Windows, 50
 - συμβουλές, 46
 - συνθήκες λυχνιών τροφοδοσίας, 47
 - το πρόγραμμα επανειλημμένα διακόπτεται αιφνιδίως, 49
 - τροφοδοσία, 47
 - Dell Diagnostics, 44
- αριθμοί τηλεφώνου, 78
- αριθμός προϊόντος λειτουργικού συστήματος, 69
- άδεια χρήσης τελικού χρήστη (EULA), 68

B

- Βοήθεια Dell Latitude ON Reader, 69

Δ

- διαγνωστικοί έλεγχοι ηχητικοί κωδικοί, 32
- διαγνωστικό πρόγραμμα Dell, 44
- Διαγνωστικό πρόγραμμα της Dell, 44
 - έναρξη από τα μέσα με το όνομα Προγράμματα οδήγησης και βοηθητικές εφαρμογές, 45
- διαγνωστικό πρόγραμμα Dell έναρξη από τη μονάδα του σκληρού σας δίσκου, 44
- δίκτυα
 - διακόπτης ασύρματης επικοινωνίας, 11
 - επισκόπηση, 15
 - σύνδεση, 15

E

- Εγχειρίδιο εργασιών συντήρησης, 69
- Εγχειρίδιο σέρβις, 69
- ενημερώσεις
 - λογισμικό και υλικό, 51
- Επαναφορά εργοστασιακού ειδώλου Dell, 63
- Επαναφορά συστήματος, 59-60

επανεγκατάσταση
 λογισμικό, 55
 προγράμματα οδήγησης και
 βοηθητικές εφαρμογές, 56
επικοινωνία με την Dell, 71, 78
Ετικέτα Εξυπηρέτησης, 67
ετικέτα άδειας, 69
ετικέτα άδειας των Windows, 69
εύρεση πληροφοριών, 67

I

Ίντερνετ
 διακόπτης ασύρματης
 επικοινωνίας, 11
 κουμπί εντοπισμού δικτύου Wi-Fi
 Catcher, 11
 ρύθμιση, 16
 σύνδεση, 16

K

κουμπί εντοπισμού δικτύου Dell
 Wi-Fi Catcher, 11
κουμπί εντοπισμού δικτύου Wi-Fi
 Catcher, 11
κωδικοί ηχητικών σημάτων, 32
κωδικός ταχείας
 εξυπηρέτησης, 67

Λ

λειτουργικό σύστημα
 επανεγκατάσταση, 68
 επαναφορά εργοστασιακού
 ειδώλου Dell, 62
 επαναφορά συστήματος, 59
 μέσα, 64
λογισμικό
 αντιμετώπιση
 προβλημάτων, 50-51
 επανεγκατάσταση, 55
 ενημερώσεις, 51
 προβλήματα, 50
λογισμικό συστήματος φορητού
 υπολογιστή, 68

M

μεταφορά πληροφοριών σε νέο
 υπολογιστή, 18
μηνύματα σφαλμάτων
 ηχητικοί κωδικοί, 32
μνήμη
 αντιμετώπιση προβλημάτων, 48
μπροστινή όψη, 7
μέσα
 λειτουργικό σύστημα, 68
 Προγράμματα οδήγησης και
 βοηθητικές εφαρμογές, 68

Μέσα με Προγράμματα οδήγησης και βοηθητικές εφαρμογές, 57, 68

μέσα με το όνομα Λειτουργικό σύστημα, 68

μέσο Drivers and Utilities Dell Diagnostics, 44

Ο

οδηγοί

Οδηγός μεταφοράς αρχείων και ρυθμίσεων, 18

οδηγός συμβατότητας προγραμμάτων, 50

Οδηγός μεταφοράς αρχείων και ρυθμίσεων, 18

Οδηγός τεχνολογίας Dell, 69

Οδηγός Dell Latitude ON, 69

όροι και προϋποθέσεις, 68

όψη

πίσω, 9

μπροστινή, 7

Π

πληροφορίες για την εγγύηση, 68

πληροφορίες για την ασφάλεια, 68

πληροφορίες για την εργονομία, 68

πληροφορίες για την υποστήριξη, 68

πληροφορίες για τους ρυθμιστικούς κανόνες, 68

προβλήματα

επαναφορά σε προγενέστερη κατάσταση, 60

προγράμματα οδήγησης, 55

αναγνώριση, 55

επανεγκατάσταση, 56

επιστροφή σε προγενέστερη έκδοση, 56

μέσα με το όνομα Drivers and Utilities media (Προγράμματα οδήγησης και βοηθητικές εφαρμογές), 68

προδιαγραφές, 23

έξυπνη κάρτα, 24

πίσω όψη, 9

P

ρύθμιση

γρήγορη ρύθμιση, 13

υπολογιστής, 13

Ίντερνετ, 16

Σ

σύνδεση

δίκτυο, 15

καλώδιο δικτύου, 14

τροφοδοτικό AC, 13

συσκευές IEEE 1394, 14

συσκευές USB, 14

Ίντερνετ, 16

T

- τεκμηρίωση, 67
 - εγχειρίδιο σέρβις, 69
 - οδηγός Dell Latitude ON, 69
 - οδηγός τεχνολογίας Dell, 69
- τροφοδοσία
 - αντιμετώπιση προβλημάτων, 47
 - συνθήκες λυχνιών
 - τροφοδοσίας, 47

Y

- υπολογιστής
 - προδιαγραφές, 23
- υποστήριξη, 71
 - επικοινωνία με την Dell, 78
 - τεχνική υποστήριξη και εξυπηρέτηση πελατών, 72
 - τοπική, 73
 - DellConnect, 72
 - online υπηρεσίες, 73

D

- Dell
 - βοηθητική εφαρμογή υποστήριξης, 52
 - ενημερώσεις λογισμικού, 52
 - Επαναφορά εργοστασιακού ειδώλου, 63
 - επικοινωνία, 71, 78
 - τεχνική υποστήριξη και εξυπηρέτηση πελατών, 72
 - Υπηρεσία τεχνικών ενημερώσεων, 51
 - DellConnect, 72

F

- Factory Image Restore, 63

S

- S.M.A.R.T, 43
- System Restore (Επαναφορά συστήματος)
 - ενεργοποίηση, 62

W

- Windows Vista
 - επαναφορά εργοστασιακής εικόνας Dell, 63
 - επαναφορά εργοστασιακού ειδώλου Dell, 62-63
 - επαναφορά προγράμματος οδήγησης συσκευής, 56
 - Επαναφορά συστήματος, 59-60
 - επανεγκατάσταση, 68
 - οδηγός συμβατότητας προγραμμάτων, 50
- Windows XP
 - Επαναφορά προγράμματος οδήγησης συσκευής, 56
 - Επαναφορά συστήματος, 59-60
 - επανεγκατάσταση, 68
 - επιστροφή σε προγενέστερη έκδοση προγράμματος οδήγησης συσκευής, 56
 - Οδηγός μεταφοράς αρχείων και ρυθμίσεων, 18
 - ρύθμιση σύνδεσης στο Ίντερνετ, 17